

ФЕДЕРАЛЬНОЕ АГЕНТСТВО КАДАСТРА ОБЪЕКТОВ НЕДВИЖИМОСТИ
ФЕДЕРАЛЬНОЕ ГОСУДАРСТВЕННОЕ УНИТАРНОЕ ПРЕДПРИЯТИЕ
«РОССИЙСКИЙ ГОСУДАРСТВЕННЫЙ ЦЕНТР ИНВЕНТАРИЗАЦИИ
И УЧЕТА ОБЪЕКТОВ НЕДВИЖИМОСТИ» /

Смоленский филиал ФГУП "Ростехинвентаризация"

ТЕХНИЧЕСКИЙ ПАСПОРТ

На здание _____ административное
(назначение нежилого строения)

Район _____ Вяземский

Город (пос.) _____ Вязьма

Улица (пер.) _____ Полины Осипенко, д. 22

Квартал № _____

Инвентарный № _____ 2949

Описание конструктивных элементов здания и определение износа

Литера А Год постройки 1975 Число этажей 2

Группа капитальности I Вид внутренней отделки простая

Наименование конструктивных элементов	Описание конструктивных элементов (материал, конструкция, отделка и прочее)	Техническое состояние (осадки, трещины, гниль и т.п.)	Удельный вес по таблице	Поправки к удельному весу в %	Удельный вес конструктивного элем. с поправ.	Износ в %	% износа к строению (гр.7хгр.8)	Тек.изм.	
								износ в %	
								элементы	к строению
2	3	4	5	6	7	8	9	10	11
Фундамент	ж/б блоки								
Стены	кирпичные								
Перегородки	гипсолитовые, кирпичные								
Перекрытия	чердачное	ж/б плиты							
	между-этажные	ж/б плиты							
	надподвальное								
Крыша	шифер								
Полы	линолеум, плитка								
Проемы	оконные	двойные створные							
	дверные	филенчатые							
внутренняя отделка	штукатурка, обои, побелка								
Наружная отделка									
Сан и электротех. устройства	отопление	да							
	водопровод	да							
	канализация	да							
	г. водоснабж.								
	ванны								
	электроосв.	да							
	радио								
	телефон	да							
	вентиляция	да							
	лечное газ								
Прочие работы	простые								

итоги: x x x

% износа, приведенный к 100 по формуле: $\frac{\% \text{износа(гр.9)} \times 100}{\text{удельный вес(гр.7)}} = 29$

XI. Ограждения и сооружения (замощения) на участке

Литера	Наименование ограждений и сооружений	Материал и конструкция	Размеры							Стоимость измерит. по таблице	Поправка на климат. район	Восстановительн. стоимость в рублях	Процент износа	Действительная стоимость в рублях
			Длина, м	ширина, высота, м	Площадь, кв. м	№ сборника	№ таблицы	Измеритель						

XII. Общая стоимость (в рублях)

В ценах какого года	Основные строения		Служебн. постройки		Сооружения		Всего	
	восстано- вительн.	действи- тельная	восстано- вительн.	действи- тельная	восстано- вительн.	действи- тельная	восстано- вительн.	действи- тельная
1969	2809	38093					2809	38093
2006							2571278	

" 13 " июля _____ 2006 г.

исполнил: Давыденкова Т.В.

проверил: Устьянцева Н.В.

Руководитель: Голубев

(Маджидов)

(Устьянцева)

(Голубев)

XIII. Отметка о последующих обследованиях

Дата обследования	" ____ " _____ 200 г.	" ____ " _____ 200 г.	" ____ " _____ 200 г.
Обследовал			
Проверил			
Начальник бюро			

ЦОК И БЫН СТОК

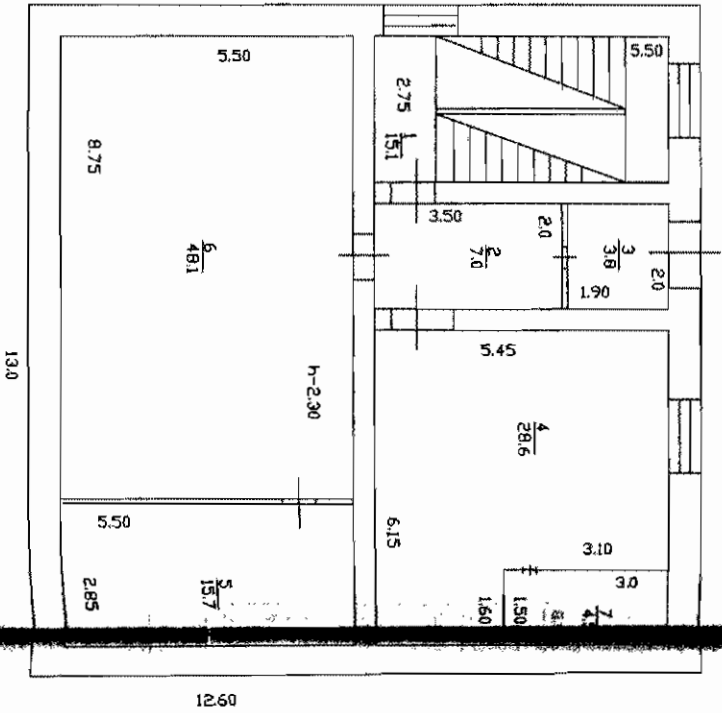

Дир. АЖ
h-2.70

12.60

13.30

h-2.30

5.50
2.85

5
1.57

6.15

1.50
1.60

3.0
3.0

4
2.85

5.45

2.0
1.90

2
7.0

3.50

5.50

2.75
1.51

5.50

6
4.81

8.75

(Монгол улсын Дундговь аймаг
"Дорнод" тусгай захиргааны газар)
Баянголгой хотын захиргаа

Нэр: М. Дорнод

Адрес: Увс сум, Дундговь аймаг

Иргэд: 1.100 хүн

Мэргэжлийн: 14 өдөр

Салбар: Төрийн захиргаа

Төрөл: Төрийн захиргаа

Тусламж: 06

12.60

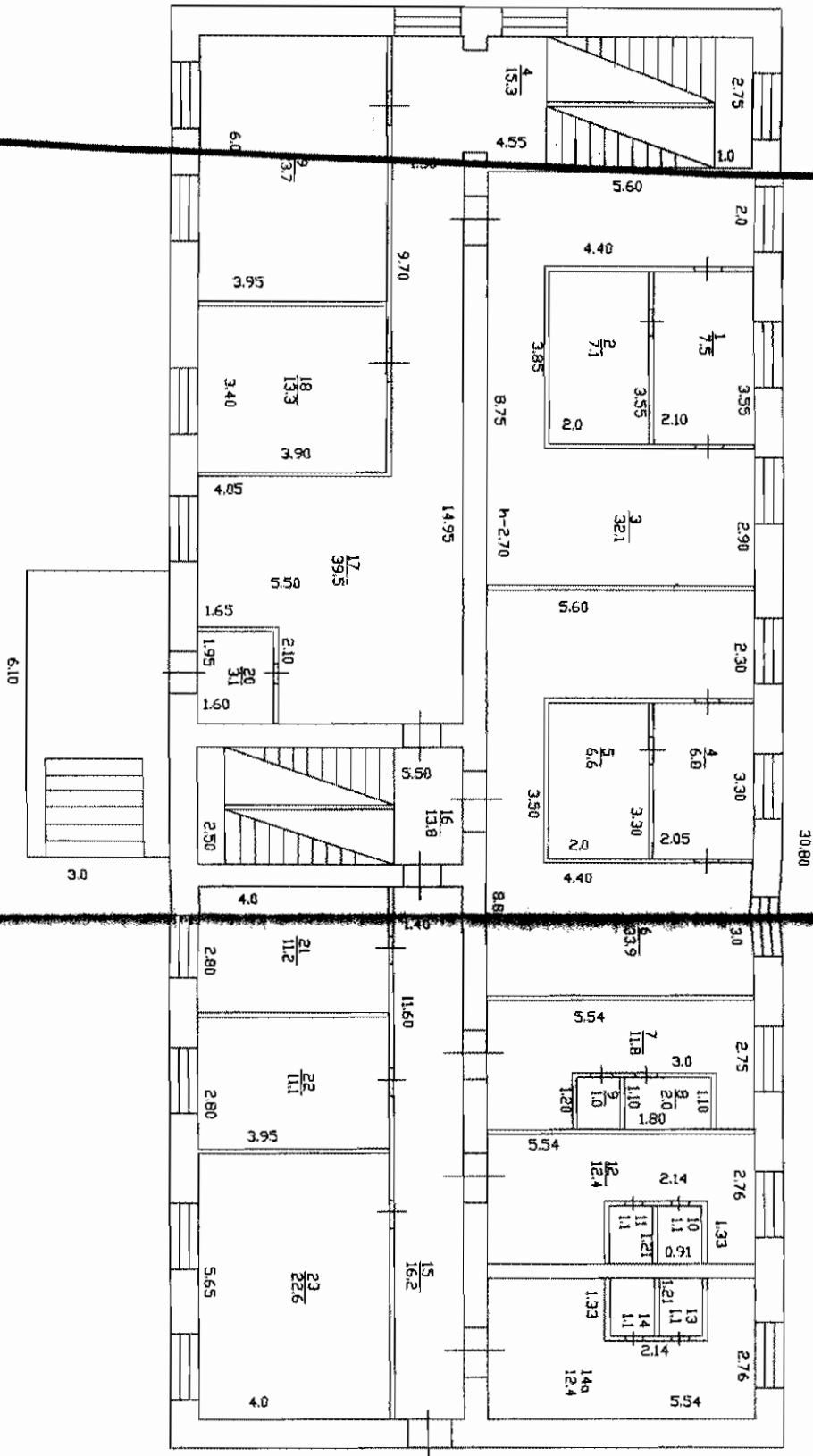

1 этаж

ЛПТА
N-610

Организация: ООО "СЭ"
 "Специализированное предприятие"
 "Благоустройство территории"
 Исполнитель: ООО "СЭ"
 Проект: 13.100.01
 Этаж: 1
 План: 13.100.01.01
 Тип: 13.100.01.01.01

На нежилые и жилые строения, имеющие встроенные нежилые помещения

Экспликация № _____

к поэтажному плану строения, расположенного в городе (поселке) Вязьма по ул. (пер.) Полины Осипенко, д.22

Дата записи и литеры по плану	Этажи (начиная с 1-го этажа и кончая последним)	Номер помещения (квартиры, торговое, складское и т. п.)	Номер по плану строения комнаты, кухни, коридора и т. п.	Назначение частей помещения: жилая комната, канцелярское помещение, классная комната, кухня, коридор и т. п.	Формула подсчета площади по внутреннему обмеру	Площадь по внутреннему обмеру в кв. м. в том числе предназначенная под помещения учрежденческая					Высота помещения по внутреннему обмеру		
						Общая полезная площадь	Основная	Вспомогательная	Прочая				
13.07.2006 А*				5	6	7	8	9	10	11	12	14	
	Цокольный		1	Лестничная клетка		15,1		15,1					2,3
			2	Коридор		7,0		7,0					
				3	Коридор		3,8		3,8				
				4	Кабинет		28,6	28,6					
				5	Бойлерная		15,7		15,7				
				6	Подсобная		48,1		48,1				
				7	Вентиляционная камера		4,5		4,5				
					Итого по цокольному этажу:	122,8	28,6	94,2					
А	1		1	Душевая		7,5		7,5				2,7	
			2	Коридор		7,1		7,1					
			3	Раздевалка		32,1		32,1					
			4	Коридор		6,8		6,8					
			5	Душевая		6,6		6,6					
			6	Раздевалка		33,9		33,9					

7	Санузел	11,8	11,8				
8	Кладовка	2,0	2,0				
9	Туалет	1,0	1,0				
10	Туалет	1,1	1,1				
11	Туалет	1,1	1,1				
12	Туалет	12,4	12,4				
13	Туалет	1,1	1,1				
14	Туалет	1,1	1,1				
14а	Туалет	12,4	12,4				
15	Коридор	16,2	16,2				
16	Лестничная клетка	13,8	13,8				
17	Коридор	39,5	39,5				
18	Основная	13,3	13,3				
19	Основная	23,7	23,7				
20	Тамбур	3,1	3,1				
21	Кабинет	11,2	11,2				
22	Кабинет	11,1	11,1				
23	Кабинет	22,6	22,6				
24	Лестничная клетка	15,3	15,3				
	Итого по 1 этажу:	307,8	81,9	225,9			
2	1 Кабинет	11,0	11,0				
	2 Кабинет	11,4	11,4				3,0

3	Кабинет		36,5	36,5				
4	Кабинет		4,7	4,7				
4a	Кабинет		4,7	4,7				
5	Кабинет		37,0	37,0				
6	Кабинет		47,9	47,9				
7	Кабинет		16,1	16,1				
8	Кабинет		28,9	28,9				
9	Кабинет		10,4	10,4				
10	Коридор		6,7	6,7				
11	Кабинет		34,1	34,1				
12	Коридор		36,0	36,0				
13	Лестничная клетка		13,9	13,9				
14	Лестничная клетка		15,7	15,7				
		Итого по 2 этажу:	316,0	242,7	72,3			
		Итого по зданию:	745,6	363,2	382,4			

Составил техник-инвентаризатор *Т.В. Давыденкова* Давыденкова Т.В.

Протокол

№ 12 от 12.08.2010 г.



ФЕДЕРАЛЬНОЕ АГЕНТСТВО КАДАСТРА ОБЪЕКТОВ НЕДВИЖИМОСТИ
ФЕДЕРАЛЬНОЕ ГОСУДАРСТВЕННОЕ УНИТАРНОЕ ПРЕДПРИЯТИЕ
«РОССИЙСКИЙ ГОСУДАРСТВЕННЫЙ ЦЕНТР ИНВЕНТАРИЗАЦИИ
И УЧЕТА ОБЪЕКТОВ НЕДВИЖИМОСТИ»

Смоленский филиал ФГУП "Ростехинвентаризация"

ТЕХНИЧЕСКИЙ ПАСПОРТ

На здание _____ гаража _____
(назначение нежилого строения)

Район _____ Вяземский _____
Город (пос.) _____ Вязьма _____
Улица (пер.) _____ Полины Осипенко, д. 22 _____

Квартал № _____
Инвентарный № _____ 2949 _____

Описание конструктивных элементов здания и определение износа

Литера А2

Год постройки _____

Число этажей _____

1

Группа капитальности 1

Вид внутренней отделки простая

Наименование конструктивных элементов	Описание конструктивных элементов (материал, конструкция, отделка и прочее)	Техническое состояние (осадки, трещины, гниль и т.п.)	Удельный вес по таблице	Поправки к удельному весу в %	Удельный вес конструктивного элем. с поправ.	Износ в %	% износа к строению (гр.7хгр.8)	Тек.изм.			
								100		износ в %	
								элементы	к строениям	элементы	к строениям
2	3	4	5	6	7	8	9	10	11		
Фундамент	бутобетонный										
Стены	кирпичные										
Перегородки	кирпичные										
Перекрытия	чердачное	ж/б плиты									
	между-этажные										
	надподвальное										
Крыша	мягкая										
Полы	бетонные										
Проемы	оконные										
	дверные	металлические ворота									
7	внутренняя отделка	простая									
	Наружная отделка										
8	отопление	да									
	водопровод										
	канализация										
	г. водоснабж.										
	ванны										
	электроосв.	да									
	радио										
	телефон										
	вентиляция	да									
	печное										
газ											
9	Прочие работы	простые									

Итого:

x

x

x

% износа, приведенный к 100 по формуле: $\frac{\% \text{износа(гр.9)} \times 100}{\text{удельный вес(гр.7)}} = 16$

Описание конструктивных элементов здания и определение износа

Литера А3

А3

Год постройки 1970

Число этажей 1

1

Группа капитальности II

II

Вид внутренней отделки простая

простая

Наименование конструктивных элементов	Описание конструктивных элементов (материал, конструкция, отделка и прочее)	Техническое состояние (осадки, трещины, гниль и т.п.)	Удельный вес по таблице	Поправки к удельному весу в %	Удельный вес конструктивного элем. с поправ.	Износ в %	% износа к строению (гр.7хгр.8)	Тех. изм.		
								100	износ в %	
									элементы	к строениям
2	3	4	5	6	7	8	9	10	11	
Фундамент	ж/б блоки									
Стены	кирпичные									
Перегородки	кирпичные									
Перекрытия	чердачное	ж/б плиты								
	междуэтажные									
	надподвальное									
Крыша	мягкая									
Полы	бетонные									
Проемы	оконные	глухие								
	дверные	простые								
7	внутренняя отделка	штукатурка, покраска								
	Наружная отделка									
8 Сан. и электротех. устройства	отопление	да								
	водопровод									
	канализация									
	г. водоснабж.									
	ванны									
	электроосв.	да								
	радио									
	телефон									
	вентиляция	да								
	печное									
газ										
9 Прочие работы	простые									

итого:

x

x

x

% износа, приведенный к 100 по формуле: $\frac{\% \text{износа}(\text{гр.9}) \times 100}{\text{удельный вес}(\text{гр.7})} = 31$

XI. Ограждения и сооружения (замощения) на участке

Литера	Наименование ограждений и сооружений	Материал и конструкция	Размеры							Стоимость измерит. по таблице	Поправка на климат. район ^г	Восстановительн. стоимость в рублях	Процент износа	Действительная стоимость в рублях
			Длина, м	ширина, м	высота, м	Площадь, кв. м	№ сборника	№ таблицы	Измеритель					

XII. Общая стоимость (в рублях)

В ценах какого года	Основные строения		Служебн. постройки		Сооружения		Всего	
	восстано- вительн.	действи- тельная	восстано- вительн.	действи- тельная	восстано- вительн.	действи- тельная	восстано- вительн.	действи- тельная
1969	82503	63964					82503	63964
2006								4317570

" 13 " июля 2006 г.

исполнил: Давыденкова Т.В.

проверил: Устьянцева Н.В.

Руководитель: Тошманов

(Давыденкова Т.В.)

(Устьянцева Н.В.)

(Тошманов)

XIII. Отметка о последующих обследованиях

Дата обследования	" ___ " _____ 200 г.	" ___ " _____ 200 г.	" ___ " _____ 200 г.
проведено			
перил			
письмо бюро			

2 ЭТАЖ

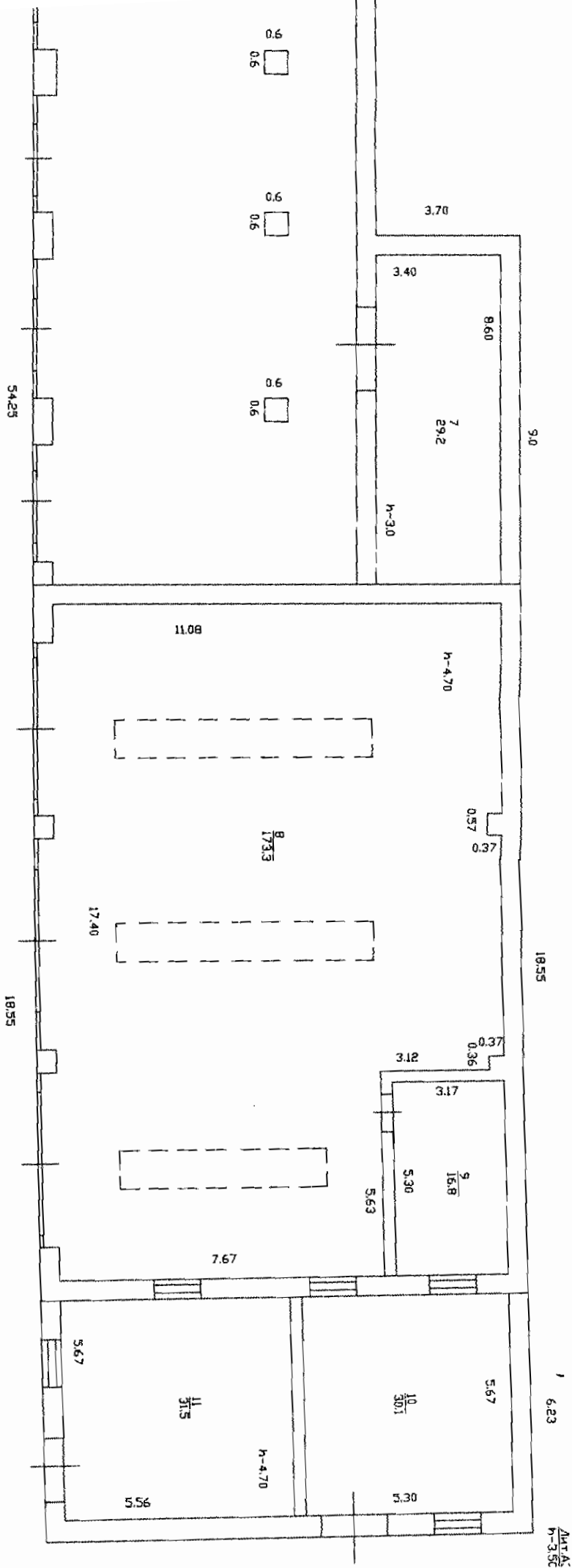

1 6.23
Дит А
h-3.52

Омлонгекка филиал д/уи
"Ростелевнотелевизион"
Вяземское отделение
Имя: *Андрей Александрович*
Фамилия: *Смирнов*
Адрес: *Вязьма, ул. Дз. Дз. 1*
Масштаб: *1:100*
Составитель: *И.В. Смирнов*
Подпись: *И.В. Смирнов*
Дата: *18.08.2004*
Директор: _____
Инженер: _____

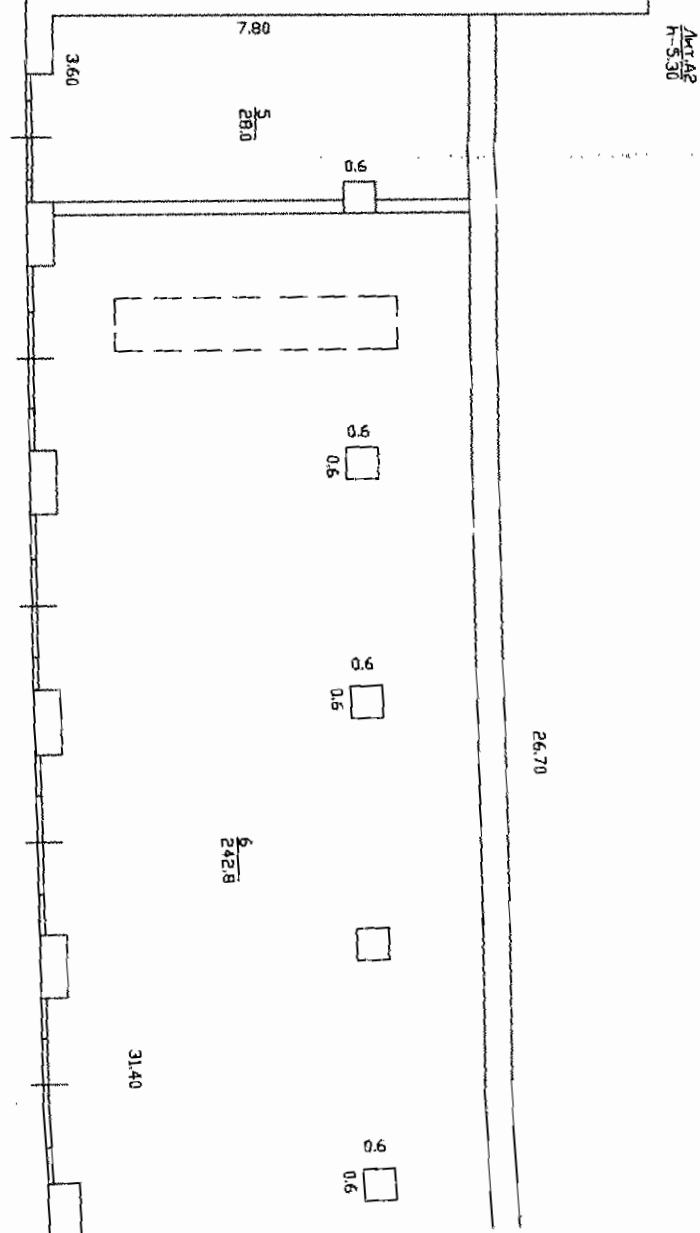
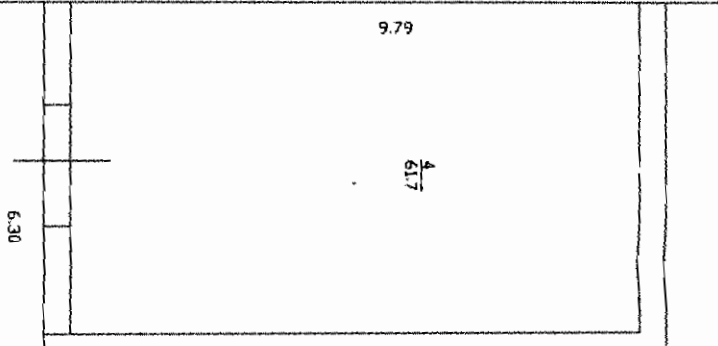
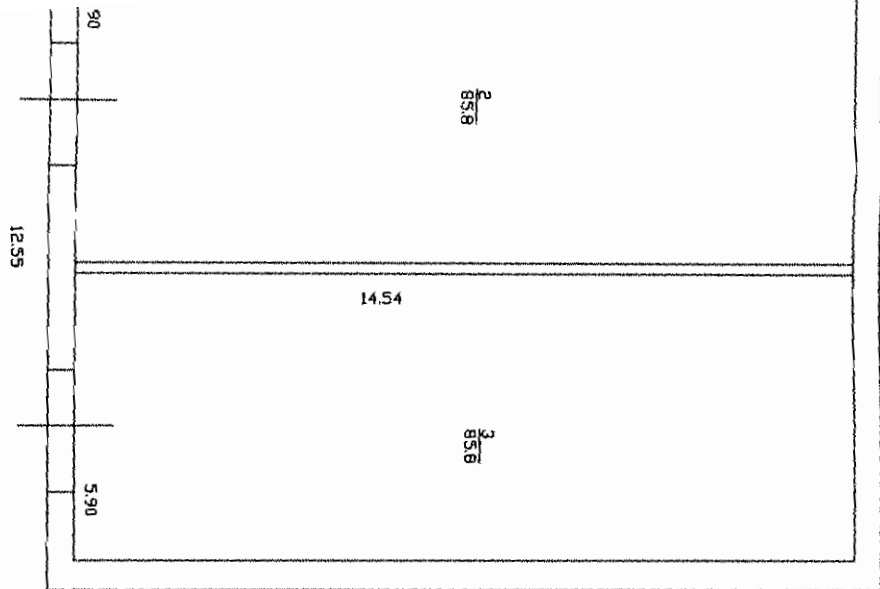

Area
M-S-30

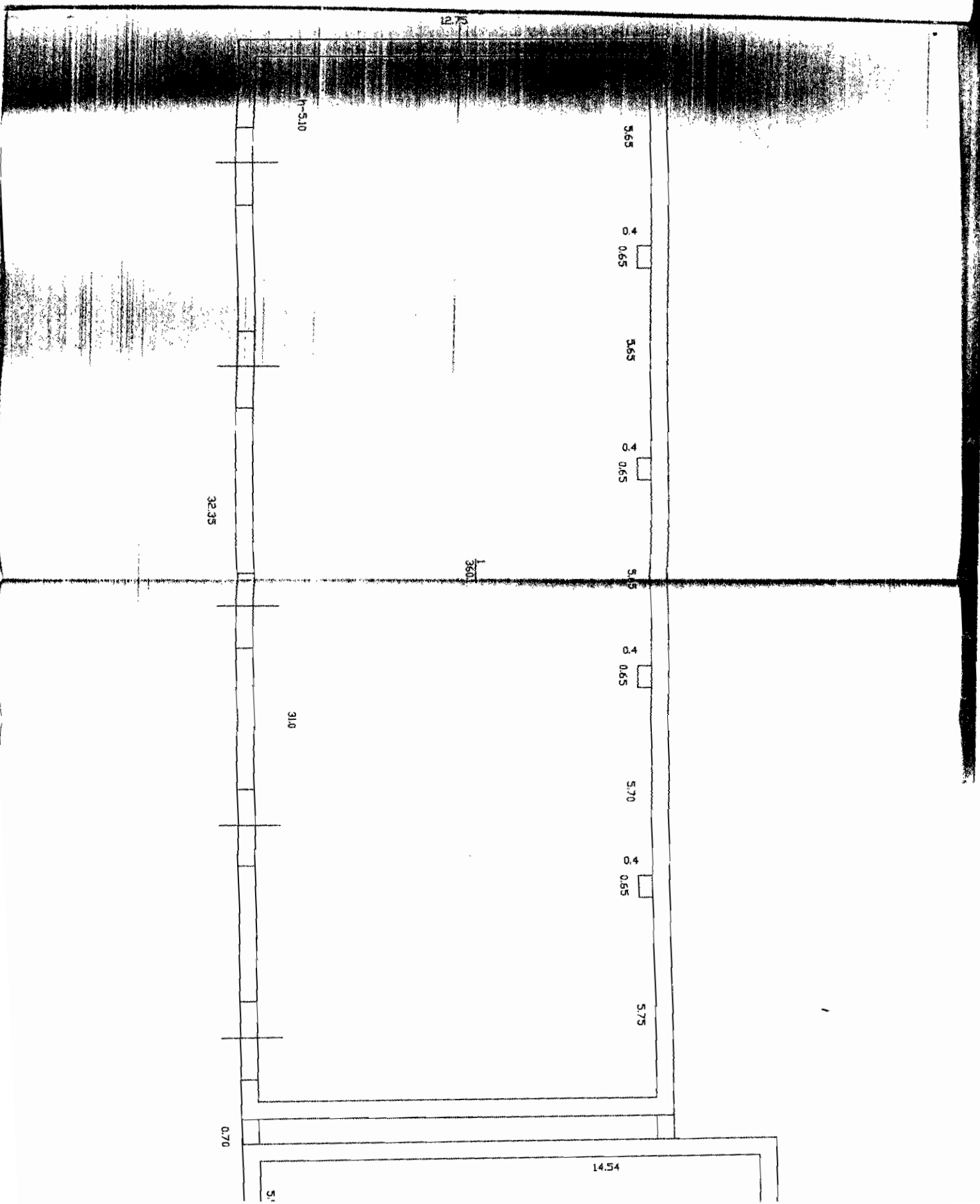

На нежилые и жилые строения, имеющие встроенные нежилые помещения

Экспликация № _____

к поэтажному плану строения, расположенного в городе (поселке) Вязьма по ул. (пер.) Полины Осипенко, д.22

Дата записи и пикета по плану	Этажи (начиная с 1-го этажа и кончая межэтажным)	Номер помещения (квартиры, кадровый, торгового, складского и т. п.)	Номер по плану строения ком- ната, кухни, коридора и т. п.	Назначение частей помещения: жилая комната, канцелярское помещение, классная комната, кухня, коридор и т. п.	Формула подсчета площади по внутреннему обмеру	Площадь по внутреннему обмеру в кв. м. в том числе предназначенная под помещения гаражи							Высота помещений по внутреннему обмеру
						Общая полезная площадь	Основная	Вспомогательная	Прочая	11	12	14	
13.07.2006 А2	1		4	5	6	7	8	9	10	11	12	14	
	1		1	Основная		360,1	360,1						
			2	Основная		85,8	85,8						
			3	Основная		85,8	85,8					5,1	
			4	Основная		61,7	61,7						
			5	Основная		28,0	28,0						
			6	Основная		242,8	242,8						
			7	Основная		29,2	29,2					3,0	
			8	Основная		173,3	173,3					4,7	
			9	Основная		16,8	16,8						
			10	Основная		30,1	30,1						
			11	Основная		31,5	31,5						
					Итого по зданию:	1145,1	1145,1						

Составил техник-инвентаризатор Григорьев Давыденкова Т.В.

Принято

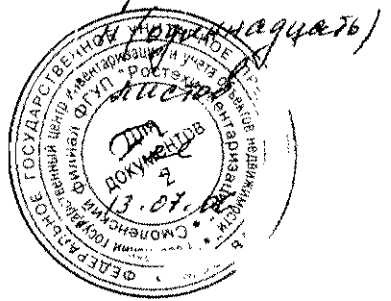

ФЕДЕРАЛЬНОЕ АГЕНТСТВО КАДАСТРА ОБЪЕКТОВ НЕДВИЖИМОСТИ
ФЕДЕРАЛЬНОЕ ГОСУДАРСТВЕННОЕ УНИТАРНОЕ ПРЕДПРИЯТИЕ
«РОССИЙСКИЙ ГОСУДАРСТВЕННЫЙ ЦЕНТР ИНВЕНТАРИЗАЦИИ
И УЧЕТА ОБЪЕКТОВ НЕДВИЖИМОСТИ»

Смоленский филиал ФГУП "Ростехинвентаризация"

ТЕХНИЧЕСКИЙ ПАСПОРТ

На здание _____ кладовой
(назначение нежилого строения)

Район _____ Вяземский
Город (пос.) _____ Вязьма
Улица (пер.) _____ Полины Осипенко, д. 22

Квартал № _____
Инвентарный № _____ 2949

Описание конструктивных элементов здания и определение износа

VI. Литера А10 Год постройки 1962 Число этажей 1

Группа капитальности III Вид внутренней отделки простая

Наименование конструктивных элементов	Описание конструктивных элементов (материал, конструкция, отделка и прочее)	Техническое состояние (осадки, трещины, гниль и т.п.)	Удельный вес по таблице	Поправки к удельному весу в %	Удельный вес конструктивного элем. с поправ.	Износ в %	% износа к стро-еник (гр.7хгр.8)	Тек.изм.		
								износ в %		
								элементы	к строениям	
2	3	4	5	6	7	8	9	10	11	
Фундамент	кирпичный									
Стены	кирпичные									
Перегородки										
Перекрытия	чердачное	деревянное								
	между-этажные									
	надпод-вальное									
Крыша	шифер									
Полы	дощатые									
Проемы	оконные	двойные глухие								
	дверные	простые								
внутренняя отделка	простая									
Наружная отделка										
Сан. и электротех. устройства	отопление	да								
	водопровод									
	канализация									
	г.водоснабж.									
	ванны									
	электроосв.	да								
	радио									
	телефон									
	вентиляция	да								
	печное									
газ										
Прочие работы	простые									

итоги: x x x

% износа, приведенный к 100 по формуле: $\frac{\% \text{износа(гр.9)} \times 100}{\text{удельный вес(гр.7)}} = 46$

XI. Ограждения и сооружения (замощения) на участке

Литера	Наименование ограждений и сооружений	Материал и конструкция	Размеры		Площадь, кв. м	№ сборника	№ таблицы	Измеритель	Стоимость измерит. по таблице	Поправка на климат. район	Восстановительн. стоимость в рублях	Процент износа	Действительная стоимость в рублях
			Длина, м	ширина, высота, м									

XII. Общая стоимость (в рублях)

В ценах какого года	Основные строения		Служебн. постройки		Сооружения		Всего	
	восстано- вительн.	действи- тельная	восстано- вительн.	действи- тельная	восстано- вительн.	действи- тельная	восстано- вительн.	действи- тельная
1969	4382	2366					4382	2366
2006								159705

" 13 " июля _____ 2006 г. исполнил: Давыденкова Т.В. (Т.В. Давыденкова)
 проверил: Устьянцева Н.В. (Н.В. Устьянцева)
 Руководитель: Турецкий (Турецкий)

XIII. Отметка о последующих обследованиях

Дата обследования	" ___ " _____ 200 г.	" ___ " _____ 200 г.	" ___ " _____ 200 г.
Обследовал			
Проверил			
Начальник бюро			

1 ЭТАЖ

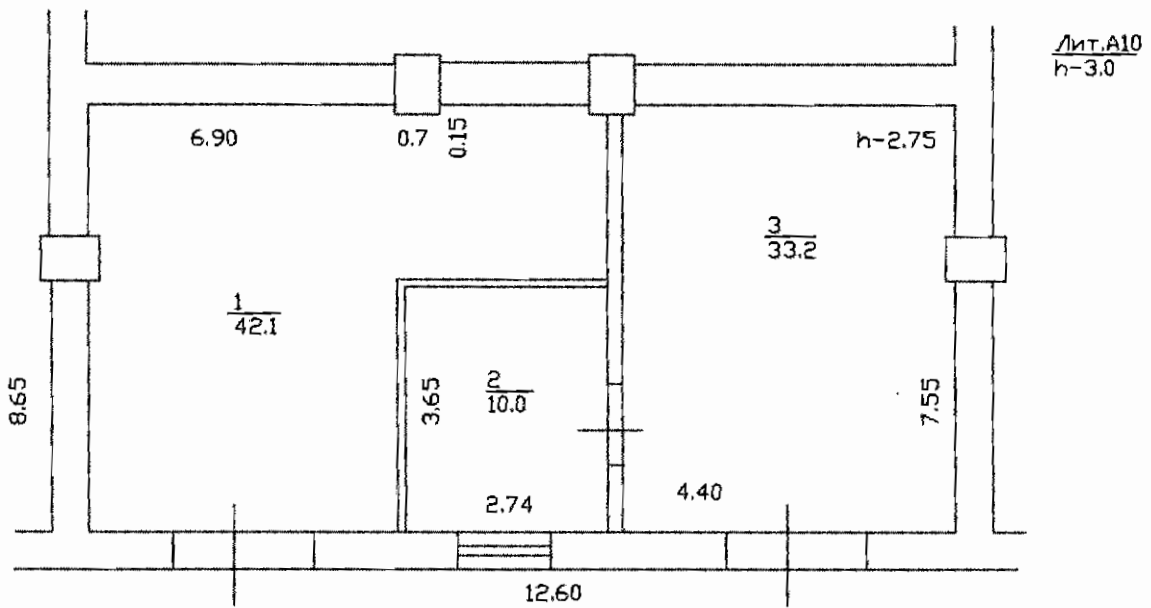

Смоленский филиал ФГУП
"Ростехинвентаризация"
Вяземское отделение

План помещения киберволн

Адрес ул. Пушкин Октябрьский 9, 82

Литера А10 Этаж 1

Масштаб 1:100

Составил 13.08 20 06 г.

Подпись Иваки-Павленкова

Проверил " " 20 " г.

Подпись

На нежилые и жилые строения, имеющие встроенные нежилые помещения

Экспликация №

к поэтажному плану строения, расположенного в городе (поселке) Вязьма по ул. (пер.) Полины Осипенко, д.22

Дата записи и литеры по плану	Этажи (начиная с 1-го этажа и кончая мезонином)	Номер помещения (квартиры, торгового, складского и т. п.)	Номер по плану строения и т. п.	Назначение частей помещения: жилая комната, мансардное помещение, классная комната, кухня, коридор и т. п.	Формула подсчета площади по внутреннему обмеру	Площадь по внутреннему обмеру в кв. м. в том числе предназначенная под помещения складская					Высота помещения по внутреннему обмеру
						Общая полезная площадь	Основная	Вспомогательная	Прочая		
13 07 2006 А10	1		1	Основная		42,1	42,1				14
			2	Основная		10,0	10,0				
			3	Основная		33,2	33,2				2,75
				Итого по зданию:		85,3	85,3				

Составил техник-инвентаризатор Малы Давыденкова Т.В.

Трампинь
А. С. Сидорова

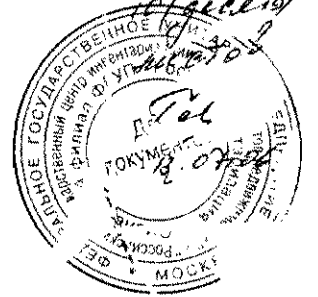

ФЕДЕРАЛЬНОЕ АГЕНТСТВО КАДАСТРА ОБЪЕКТОВ НЕДВИЖИМОСТИ
ФЕДЕРАЛЬНОЕ ГОСУДАРСТВЕННОЕ УНИТАРНОЕ ПРЕДПРИЯТИЕ
«РОССИЙСКИЙ ГОСУДАРСТВЕННЫЙ ЦЕНТР ИНВЕНТАРИЗАЦИИ
И УЧЕТА ОБЪЕКТОВ НЕДВИЖИМОСТИ»

Смоленский филиал ФГУП "Ростехинвентаризация"

ТЕХНИЧЕСКИЙ ПАСПОРТ

На здание _____ кладовой
(назначение нежилого строения)

Район _____ Вяземский

Город (пос.) _____ Вязьма

Улица (пер.) _____ Полины Осипенко, д. 22

Квартал № _____

Инвентарный № _____ 2949

Описание конструктивных элементов здания и определение износа

VI. Литера A8 Год постройки 1989 Число этажей 1

Группа капитальности II Вид внутренней отделки простая

Наименование конструктивных элементов	Описание конструктивных элементов (материал, конструкция, отделка и прочее)	Техническое состояние (осадки, трещины, гниль и т.п.)	Удельный вес по таблице	Поправки к удельному весу в %	Удельный вес конструктивного элем. с поправ.	Износ в %	% износа к строению (гр.7хгр.8)	100	Тек.изм.	
									износ в %	
									элементы	к строениям
2	3	4	5	6	7	8	9	10	11	
Фундамент	кирпичный									
Стены	кирпичные									
Перегородки										
Перекрытия	чердачное	ж/б плиты								
	между-этажные									
	надподвальное									
Крыша	толь									
Полы	бетонные									
Проемы	оконные	двойные глухие								
	дверные	металлические								
внутренняя отделка	простая									
Наружная отделка										
Сан. и электротех. устройства	отопление									
	водопровод									
	канализация									
	г.водоснабж.									
	ванны									
	электроосв.	да								
	радио									
	телефон									
	вентиляция	да								
	лечное									
газ										
Прочие работы	простые									

итого: x x x

% износа, приведенный к 100 по формуле: $\frac{\% \text{износа(гр.9)} \times 100}{\text{удельный вес(гр.7)}} = 22$

XI. Ограждения и сооружения (замощения) на участке

Литера	Наименование ограждений и сооружений	Материал и конструкция	Размеры							Стоимость измерит. по таблице	Поправка на климат. район	Восстановительн. стоимость в рублях	Процент износа	Действительная стоимость в рублях
			Длина, м	ширина, высота, м	Площадь, кв. м	№ сборника	№ таблицы	Измеритель						

XII. Общая стоимость (в рублях)

В ценах какого года	Основные строения		Служебн. постройки		Сооружения		Всего	
	восстано- вительн.	действи- тельная	восстано- вительн.	действи- тельная	восстано- вительн.	действи- тельная	восстано- вительн.	действи- тельная
1969	39604	30891					39604	30891
2006								2085143

" 13 " июля 2006 г.

исполнил: Давыденкова Т.В.

проверил: Устьянцева Н.В.

Руководитель: Труфанов

(Мухоморова)
(Устьянцева)
(Труфанов)

XIII. Отметка о последующих обследованиях

Дата обследования	" ___ " _____ 200 г.	" ___ " _____ 200 г.	" ___ " _____ 200 г.
Обследовал			
Проверил			
Начальник бюро			

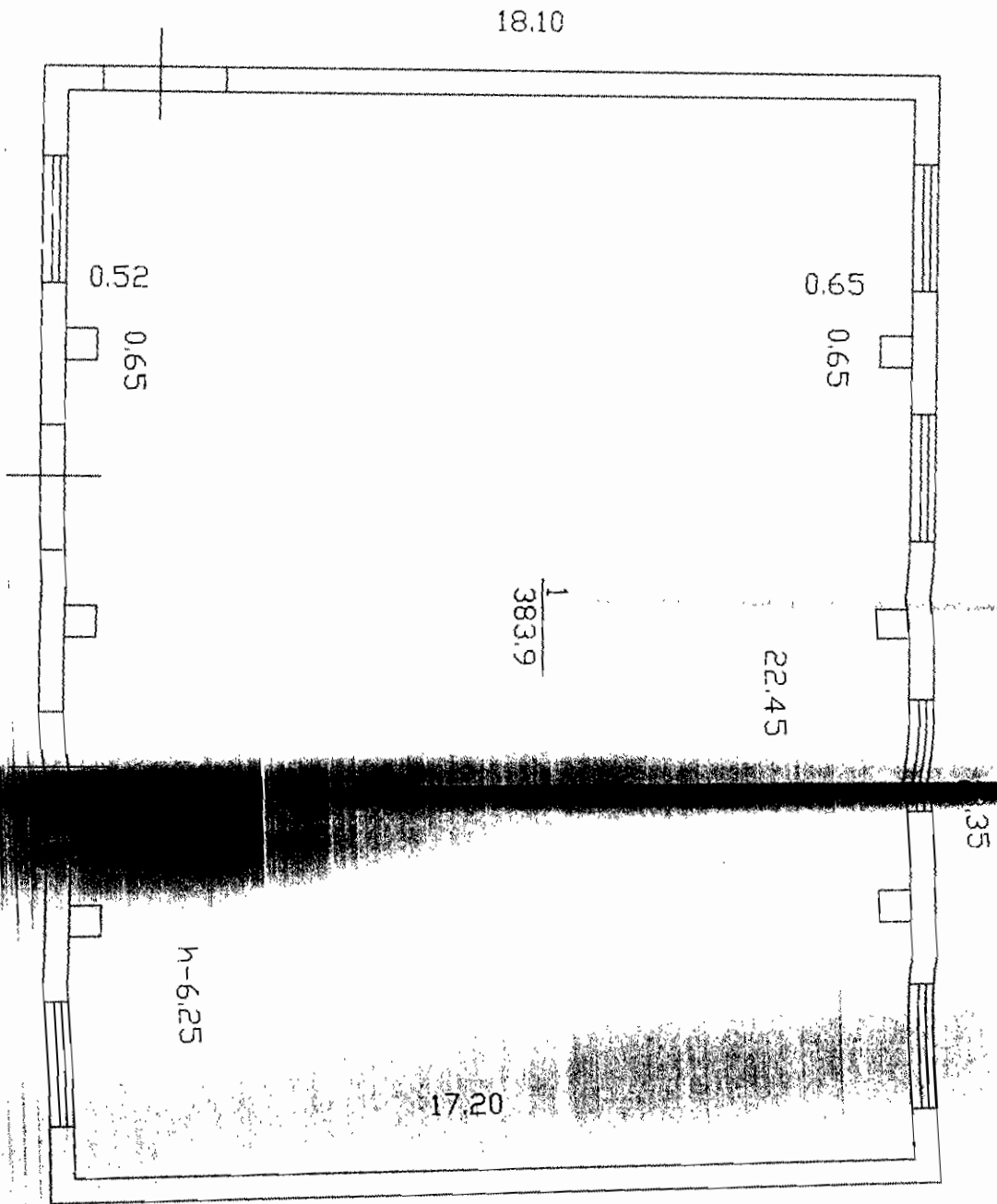

1. 4. 379X

Лит. А8
h-6,60

Государственный архитектурно-строительный институт
 Проектно-конструкторское бюро
 Проект № 18
 Объект: *Мед. Наблюдательная*
 Этаж: *1*
 План: *с/п/к*
 Масштаб: *1:100*
 Дата: *06*
 Автор: *Мед. Наблюдательная*
 Проверен:

На нежилые и жилые строения, имеющие встроенные нежилые помещения

Экспликация № _____

к поэтажному плану строения, расположенного в городе (поселке) Вязьма по ул. (пер.) Полины Осипенко, д.22

Дата записи и литеры по плану	Этажи (начиная с 1-го этажа и кончая мезонином)	Номер помещения (квартиры, торговое, складского и т.п.)	Номер по плану строения ком. натъ, кухни, коридора и т.п.	Назначение частей помещения: жилая комната, канцелярское помещение, классная комната, кухня, коридор и т.п.	6	Формула подсчета площади по внутреннему обмеру	Площадь по внутреннему обмеру в кв. м. в том числе предназначенная под помещения складская					Высота помещения по внутреннему обмеру
							7	8	9	10	11	
13.07.2008 ДВ	1		1	Основная			Общая полезная площадь	Основная	Вспомогательная	Прочая		
						Итого по зданию:	383,9	383,9				6,25

Составил техник-инвентаризатор *Малыш*

Давыденкова Т.В.

Простой



**Федеральное агентство кадастра объектов недвижимости
Федеральное государственное унитарное предприятие
"Российский государственный центр инвентаризации и учёта
объектов недвижимости"**

Смоленский филиал ФГУП "Ростехинвентаризация"

ТЕХНИЧЕСКИЙ ПАСПОРТ

На здание красного уголка
(назначение нежилого строения)

Район Вяземский
Город (пос.) Вязьма
Улица (пер.) Полины Осипенко, д. 22

Квартал № _____
Инвентарный № 2949

Описание конструктивных элементов здания и определение износа

VI. Литера А1 Год постройки 1972 Число этажей 1

Группа капитальности I Вид внутренней отделки простая

Наименование конструктивных элементов	Описание конструктивных элементов (материал, конструкция, отделка и прочее)	Техническое состояние (осадки, трещины, гниль и т.п.)	Удельный вес по таблице	Поправки к удельному весу в %	Удельный вес конструктивного элем. с поправа.	Износ в %	% износа к строеник (гр.7хгр.8)	Тек.изм. износ в %	
								100	элементы к строения
2	3	4	5	6	7	8	9	10	11
Фундамент	бутовый								
Стены	кирпичные								
Перегородки	дощатые								
Перекрытия	чердачное	ж/б плиты							
	между-этажные								
	надпод-вальное								
	Крыша	мягкая							
Полы	линолеум, плитка, дощатые								
Проемы	оконные	двойные створные							
	дверные	филенчатые							
внутренняя отделка	штукатурка, обои, побелка								
Наружная отделка									
Сан. и электротех. устройства	отопление	да							
	водопровод	да							
	канализация	да							
	г. водоснабж.								
	ванны								
	электрооса.	да							
	радио								
	телефон								
	вентиляция	да							
	печное								
газ									
Прочие работы	простые								
Итого:									

Итого:

X

X

X

% износа, приведенный к 100 по формуле: $\frac{\% \text{износа}(гр.9) \times 100}{\text{удельный вес}(гр.7)} = 35$

XI. Ограждения и сооружения (замощения) на участке

Литера	Наименование ограждений и сооружений	Материал и конструкция	Размеры							Стоимость измерит. по таблице	Поправка на климат. район	Восстановительн. стоимость в рублях	Процент износа	Действительная стоимость в рублях
			Длина, м	ширина, высота, м	Площадь, кв. м	№ сборника	№ таблицы	Измеритель						

XII. Общая стоимость (в рублях)

В ценах какого года	Основные строения		Служебн. постройки		Сооружения		Всего	
	восстано-вительн.	действи-тельная	восстано-вительн.	действи-тельная	восстано-вительн.	действи-тельная	восстано-вительн.	действи-тельная
1969	28690	18648					28690	18648
2006		1258740						1258740

" 13 " июля 2006 г.

исполнил: Давыденкова Т.В.

проверил: Устьянцева Н.В.

Руководитель: Тарусь

(Влад)
(Н.В.)
(Тарусь)

XIII. Отметка о последующих обследованиях

Дата обследования	" ___ " _____ 200 г.	" ___ " _____ 200 г.	" ___ " _____ 200 г.
Обследовал			
Проверил			
Начальник бюро			

Лит. А1
h-4.50

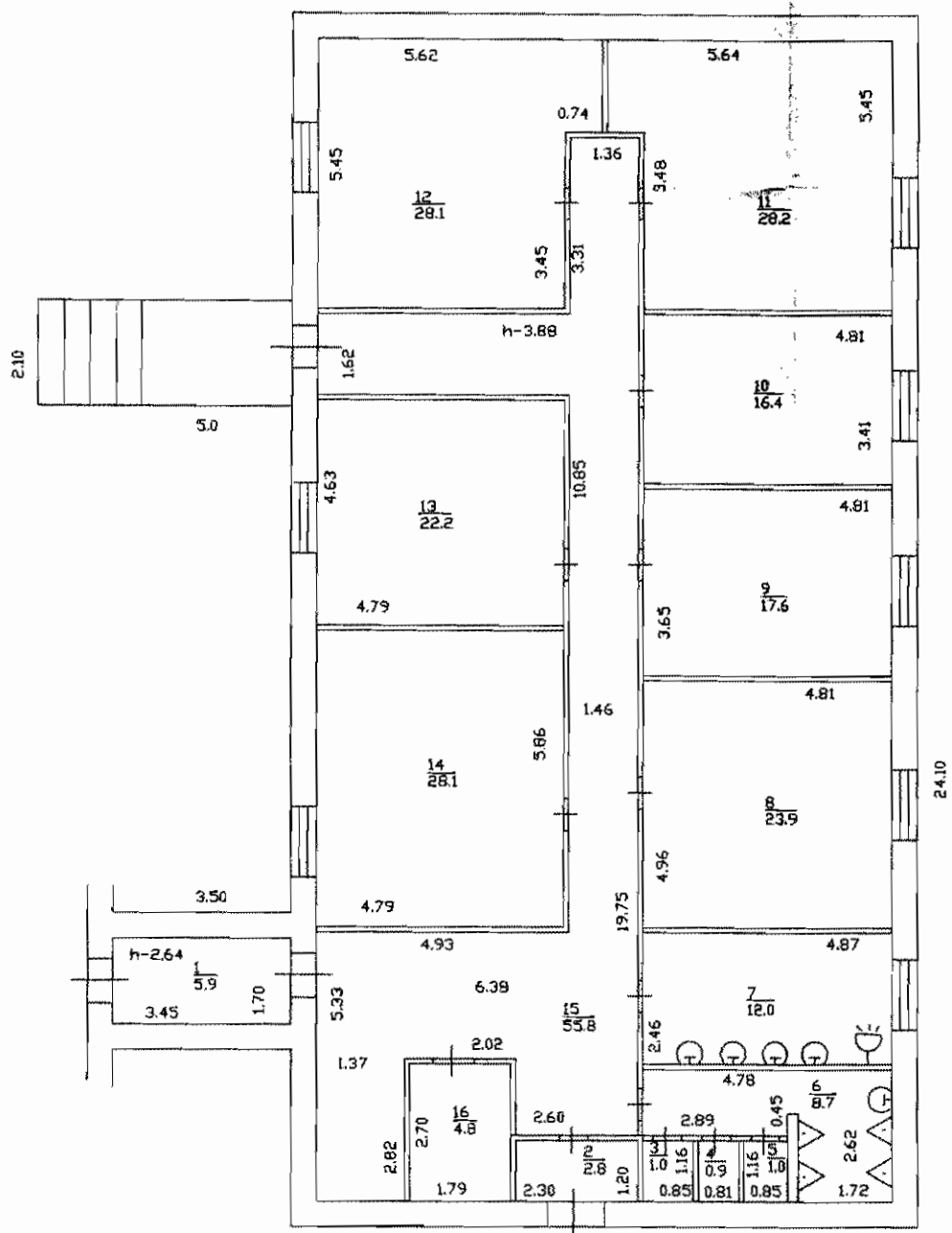

12.50

Смоленский филиал ФГУП
"Госинвентаризация"
Вяземское отделение

План: строения

Адрес: ул. Волына, Смоленск, 22

Литера: А

Масштаб: 1:100

Составил: 13-07-2014

Подпись: Иванов

Проверил: 20

Подпись: Иванов

На нежилые и жилые строения, имеющие встроенные нежилые помещения

Экспликация № _____

к поэтажному плану строения, расположенного в городе (поселке) Вязьма по ул. (пер.) Полины Осипенко, д. 22

Дата записи и литеры по плану	Этажи (начиная с 1-го этажа и кончая мезонином)	Номер помещения (квартиры, торгово-складского и т.п.)	Номер по плану строения комнаты, кухни, коридора и т.п.	Назначение частей помещения: жилая комната, канцелярское помещение, классная комната, кухня, коридор и т.п.	Формула подсчета площади по внутреннему обмеру	Площадь по внутреннему обмеру в кв. м. в том числе предназначенная под помещения учрежденческая					Высота помещения по внутреннему обмеру	
						Общая полезная площадь	Основная	Вспомогательная	Прочая			
13.07.2006 А1	1		4	5	6	7	8	9	10	11	12	14
		1	1	Коридор			5,9		5,9			2,64
			2	Тамбур			2,8		2,8			3,9
			3	Туалет			1,0		1,0			
			4	Туалет			0,9		0,9			
			5	Туалет			1,0		1,0			
			6	Санузел			8,7		8,7			
			7	Санузел			12,0		12,0			
			8	Кухня			23,9		23,9			
			9	Основная			17,6		17,6			
			10	Основная			16,4		16,4			
			11	Основная			28,2		28,2			
			12	Основная			28,1		28,1			
			13	Основная			22,2		22,2			
		14	Основная			28,1		28,1				

15	Коридор		55,8		55,8										
16	Подсобная		4,8		4,8										
	Итого по зданию:		257,4	140,6	116,8										

Составил техник-инвентаризатор _____ *Т. В. Давыденкова* Т. В.

Прислано



**Федеральное агентство кадастра объектов недвижимости
Федеральное государственное унитарное предприятие
"Российский государственный центр инвентаризации и учёта
объектов недвижимости"**

Смоленский филиал ФГУП "Ростехинвентаризация"

ТЕХНИЧЕСКИЙ ПАСПОРТ

на ограждение

(назначение нежилого строения)

Район

Вяземский

Город (пос.)

Вязьма

Улица (пер.)

Полины Осипенко, д. 22

Квартал №

Инвентарный №

2949

Описание конструктивных элементов здания и определение износа

Литера _____ Год постройки _____ Число этажей _____
 Группа капитальности _____ Вид внутренней отделки _____

Наименование конструктивных элементов	Описание конструктивных элементов (материал, конструкция, отделка и прочее)	Техническое состояние (осадки, трещины, гниль и т.п.)	Удельный вес по таблице	Поправки к удельному весу в %	Удельный вес конструктивного элем. с поправ.	Износ в %	% износа к стро- ению (гр.7хгр.8)	Тек.изм.			
								100		износ в %	
								элементы	к строению	элементы	к строению
2	3	4	5	6	7	8	9	10	11		
Фундамент											
Стены											
Перегородки											
Чердачное											
между-этажные											
надпод-вальное											
Крыша											
Полы											
оконные											
дверные											
внутренняя отделка											
Наружная отделка											
отопление											
водопровод											
канализация											
г.водоснабж.											
ванны											
электроосв.											
радио											
телефон											
вентиляция											
печное											
газ											
прочие работы											

Итого:

x

% износа, приведенный к 100 по формуле: $\frac{\% \text{ износа (гр.9)} \times 100}{\text{удельный вес (гр.7)}} =$

XI. Ограждения и сооружения (замощения) на участке

Литера	Наименование ограждений и сооружений	Материал и конструкция	Размеры												
			Длина, м	ширина, м	высота, м	Площадь, кв. м	№ сборника	№ таблицы	Измеритель	Стоимость измерит. по таблице	Поправка на климат. район	Восстановительн. стоимость в рублях	Процент износа	Действительная стоимость в рублях	
I	Ограждение	Глухие ж/б панели на ж/б столбах	583										14284	35	9285

XII. Общая стоимость (в рублях)

В ценах какого года	Основные строения		Служебн. постройки		Сооружения		Всего	
	восстано-вительн.	действи-тельная	восстано-вительн.	действи-тельная	восстано-вительн.	действи-тельная	восстано-вительн.	действи-тельная
1969					14284	9285	14284	9285
2006						626738		626738

" 13 " июля 2006 г.

исполнил: Давыденкова Т. В.

проверил: Устьянцева Н. В.

Руководитель: Тарушев

(Давыденкова Т. В.)
(Устьянцева Н. В.)
(Тарушев)

XIII. Отметка о последующих обследованиях

Дата обследования	" ___ " _____ 200 г.	" ___ " _____ 200 г.	" ___ " _____ 200 г.
Обследовал			
Проверил			
Начальник бюро			

Промсто
8/100000/

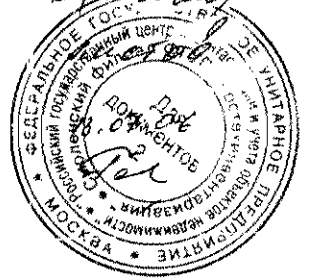

ФЕДЕРАЛЬНОЕ АГЕНТСТВО КАДАСТРА ОБЪЕКТОВ НЕДВИЖИМОСТИ
ФЕДЕРАЛЬНОЕ ГОСУДАРСТВЕННОЕ УНИТАРНОЕ ПРЕДПРИЯТИЕ
«РОССИЙСКИЙ ГОСУДАРСТВЕННЫЙ ЦЕНТР ИНВЕНТАРИЗАЦИИ
И УЧЕТА ОБЪЕКТОВ НЕДВИЖИМОСТИ»

Смоленский филиал ФГУП "Ростехинвентаризация"

ТЕХНИЧЕСКИЙ ПАСПОРТ

На подкрановый путь
(назначение нежилого строения)

Район Вяземский
Город (пос.) Вязьма
Улица (пер.) Полины Осипенко, д. 22

Квартал № _____
Инвентарный № 2949

I. Общие сведения по маршруту путей

№ п/п	Наименование	Единицы измерения	2006		
			4	5	6
1	2	3	4	5	6
1	Рельсы:				
	а) трамвайные	пог. м.			
	б) железнодорожные	пог. м.	78,5		
	в) комплектные	пог. м.			
2	Стрелки:				
	а) литые	шт.			
	б) сборные	пар			
3	Компенсаторы	пар			
4	Электросоединители (перемычки)	шт.			
5	Крестовины:				
	а) литые	шт.			
	б) сварные	шт.			
	в) трамвайные сборные	шт.			
	г) железнодорожные сборные	шт.			
6	Стрелочные пересечения:				
	а) литые	пар			
	б) сборные	пар			
	б) сварные	пар			
7	Основание:				
	а) шпалы деревянные	шт.			
	б) шпалы железобетонные	шт.			
	в) металлические	шт.			
	г) рамные конструкции	шт.			
8	Балластный слой:				
	а) песчаный	кв. м.			
	б) щебеночный	кв. м.			
	в) гравийный	кв. м.			
	г) песчано-щебеночное	кв. м.			
	д)				
9	Дорожное покрытие:				
	а) Асфальтовое	кв. м.			
	б) Железобетонные плиты	кв. м.			
	в) Брусчатка	кв. м.			
	г) Булыжное	кв. м.			
	д)				
10	Водостоки:				
	а) Путевые колодцы	шт.			
	б) Водоприемные коробки	шт.			
	в) Водоотводы от стрелок	шт.			
	г) Дренаж	пог. м.			

ПЕРЕЧЕНЬ ДОКУМЕНТОВ, ПРИЛОЖЕННЫХ К ПАСПОРТУ

№ п/п	Наименование	Дата составления	Масштаб	Кол-во листов	Примечание
1	2	3	4	5	6
1	Схема	13.07.2006г.	1:500	1	

Запись о правообладателях

№ регистрации	Вид права	Доля	Правообладатель	Основание	Дата
1	2	3	4	5	6
1					

Дата записи	Исполнители			Проверил (бригадир)		Проверил (руководитель)	
	Должность	Фамилия, имя, отчество	Подпись	Фамилия, имя, отчество	Подпись	Фамилия, имя, отчество	Подпись
13.07.06г.	техник -инвентаризатор	Давыденкова Т. В.	<i>Т. В. Давыденкова</i>	Устьянцева Н. В.	<i>Н. В. Устьянцева</i>	Тажин В. В.	<i>В. В. Тажин</i>

Подкрановый путь

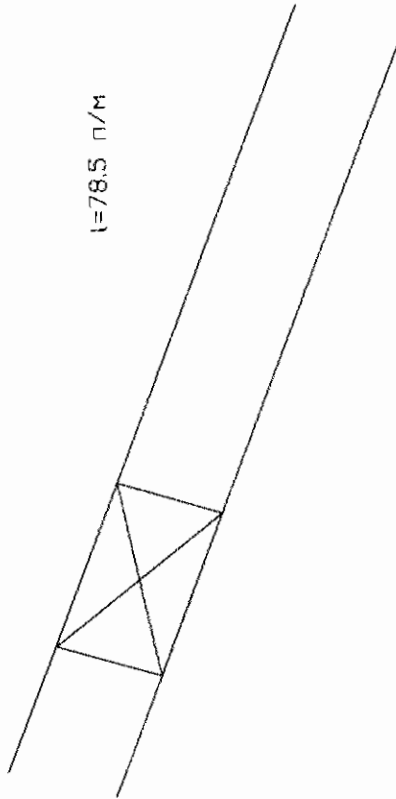

$l = 78,5 \text{ м}$

ул. Плотникова

УЛ ПЛОТНИКОВА

Спецификация	
План	схема
Адрес	ул. Плотникова, 22
Кол-во	1,500
Дата	19 04 86
Проект	М.И.И. Плотников
Исполн.	
Провер.	

Прошито



ФЕДЕРАЛЬНОЕ АГЕНТСТВО КАДАСТРА ОБЪЕКТОВ НЕДВИЖИМОСТИ
ФЕДЕРАЛЬНОЕ ГОСУДАРСТВЕННОЕ УНИТАРНОЕ ПРЕДПРИЯТИЕ
«РОССИЙСКИЙ ГОСУДАРСТВЕННЫЙ ЦЕНТР ИНВЕНТАРИЗАЦИИ
И УЧЕТА ОБЪЕКТОВ НЕДВИЖИМОСТИ»

Смоленский филиал ФГУП "Ростехинвентаризация"

ТЕХНИЧЕСКИЙ ПАСПОРТ

На здание _____ проходной
(назначение нежилого строения)

Район _____ Вяземский

Город (пос.) _____ Вязьма

Улица (пер.) _____ Полины Осипенко, д. 22

Квартал № _____

Инвентарный № _____ 2949

Описание конструктивных элементов здания и определение износа

Итера А7 Год постройки 1972 Число этажей 1

Группа капитальности I Вид внутренней отделки простая

Наименование конструктивных элементов	Описание конструктивных элементов (материал, конструкция, отделка и прочее).	Техническое состояние (осадки, трещины, гниль и т.п.)	Удельный вес по таблице	Поправки к удельному весу в %	Удельный вес конструктивного элем. с поправ.	Износ в %	% износа к стро-еник (гр.7хгр.8)	Тек.изм.	
								износ в %	
								элементы	к строениям
2	3	4	5	6	7	8	9	10	11
Фундамент	ж/б блоки								
Стены	кирпичные								
Перегородки	гипсолитовые								
Перекрытия	чердачное	ж/б плиты							
	между-этажные								
	надпод-вальное								
Крыша	совмещенная								
Полы	дощатые, линолеум								
Проемы	оконные	двойные створные							
	дверные	филенчатые							
внутренняя отделка	штукатурка, покраска, побелка								
Наружная отделка									
Сан. и электротех. устройства	отопление	да							
	водопровод								
	канализация								
	г.водоснабж.								
	ванны								
	электроосв.	да							
	радио								
	телефон								
	вентиляция	да							
	печное								
газ									
Прочие работы	простые								

итого: x x x

% износа, приведенный к 100 по формуле: $\frac{\% \text{износа(гр.9)} \times 100}{\text{удельный вес(гр.7)}} = 36$

XI. Ограждения и сооружения (замощения) на участке

Наименование ограждений и сооружений	Материал и конструкция	Размеры		Площадь, кв. м	№ сборника	№ таблицы	Измеритель	Стоимость измерит. по таблице	Поправка на климат, район	Восстановительн. стоимость в рублях	Процент износа	Действительная стоимость в рублях
		Длина, м	ширина, высота, м									

XII. Общая стоимость (в рублях)

В ценах какого года	Основные строения		Служебн. постройки		Сооружения		Всего	
	восстано-вительн.	действи-тельная	восстано-вительн.	действи-тельная	восстано-вительн.	действи-тельная	восстано-вительн.	действи-тельная
1969	4766	3050					4766	3050
2006								205875

" 13 " июля _____ 2006 г. исполнил: Давыденкова Т.В. (*Т.В. Давыденкова*)
 проверил: Устьянцева Н.В. (*Н.В. Устьянцева*)
 Руководитель: Токушев (*Токушев*)

XIII. Отметка о последующих обследованиях

Дата обследования	" ____ " _____ 200 г.	" ____ " _____ 200 г.	" ____ " _____ 200 г.
Обследовал			
Проверил			
Начальник бюро			

1 этаж

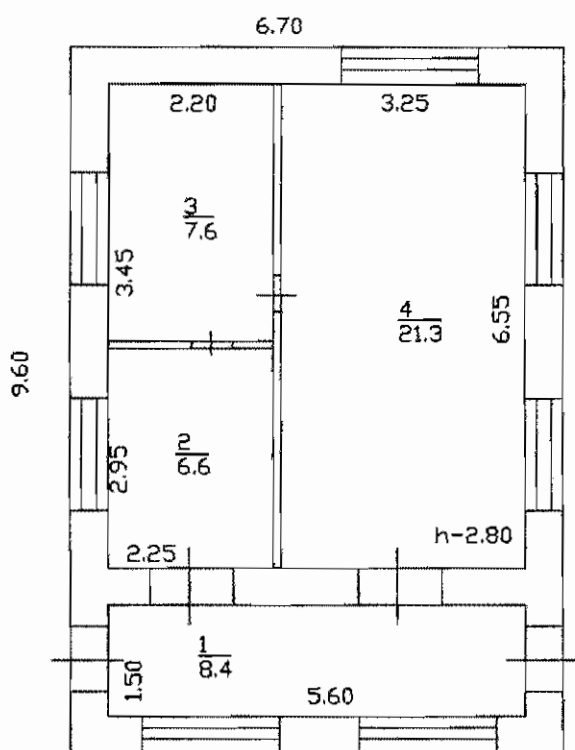

Лит. А7
h-3.15

Смоленский филиал ФГУП
"Ростехиндентаризация"
Вяземское отделение

План	строения		
Адрес	ул. Пашков Осипово, д. 22		
Литера	А7	Этаж	1
Масштаб	1:100		
Составил	13.04	20.06	г.
Подпись	Тай-Савваккоба		
Проверил		20	г.
Подпись			

в нежилые и жилые строения, имеющие встроенные нежилые помещения

Экспликация №

к поэтажному плану строения, расположенного в городе (поселке) Вязьма по ул. (пер.) Полины Осипенко, д.22

Дата записи в питера по плану	Этажи (начиная с 1-го этажа и кончая мезонином)	Номер помещения (квартиры, торгового, складского и т. п.)	Номер по плану строения ком- натн. кухни, коридора и т. п.	Назначение частей помещения: жилая комната, канцелярское помещение, классная комната, кухня, коридор и т. п.	Формула подсчета площади по внутреннему обмеру	Площадь по внутреннему обмеру в кв. м, в том числе предназначенная под помещения проходная				Высота помещения по внутреннему обмеру		
						Общая полезная площадь	Основная	Вспомогательная	Прочая			
13.07.2006 А7	1			5	6	7	8	9	10	11	12	14
		1	1	Основная		8,4	6,4					2,80
			2	Основная		6,6	6,6					
			3	Основная		7,6	7,6					
			4	Основная		21,3	21,3					
					Итого по зданию:	43,9	43,9					

Составил техник-инвентаризатор Мидя Давыденкова Т.В.

Протокол
государственного
экономического
комитета
25.12.1954
И.И. Мещеряков

**Федеральное агентство кадастра объектов недвижимости
Федеральное государственное унитарное предприятие
"Российский государственный центр инвентаризации и учёта
объектов недвижимости"**

Смоленский филиал ФГУП "Ростехинвентаризация"

ТЕХНИЧЕСКИЙ ПАСПОРТ

на путь подъездной железнодорожный широкой колеи
маршрут путей

Район Вяземский
Город (пос.) Вязьма
Улица (пер.) Полины Осипенко, д. 22

Квартал № _____
Инвентарный № 2949

1. Общие сведения по маршруту путей

№ п/п	Наименование	Единицы измерения	2006		
			4	5	6
1	Рельсы:				
	а) трамвайные	пог. м.			
	б) железнодорожные	пог. м.	128		
	в) комплектные	пог. м.			
2	Стрелки:				
	а) литые	шт.			
	б) сборные	пар			
3	Компенсаторы	пар			
4	Электросоединители (перемычки)	шт.			
5	Крестовины:				
	а) литые	шт.			
	б) сварные	шт.			
	в) трамвайные сборные	шт.			
	г) железнодорожные сборные	шт.			
6	Стрелочные пересечения:				
	а) литые	пар			
	б) сборные	пар			
	б) сварные	пар			
7	Основание:				
	а) шпалы деревянные	шт.			
	б) шпалы железобетонные	шт.			
	в) металлические	шт.			
	г) рамные конструкции	шт.			
8	Балластный слой:				
	а) песчаный	кв. м.			
	б) щебеночный	кв. м.			
	в) гравийный	кв. м.			
	г) песчано-щебеночное	кв. м.	19,2		
	д)				
9	Дорожное покрытие:				
	а) Асфальтовое	кв. м.			
	б) Железобетонные плиты	кв. м.			
	в) Брусчатка	кв. м.			
	г) Булыжное	кв. м.			
	д)				
10	Водостоки:				
	а) Путевые колодцы	шт.			
	б) Водоприемные коробки	шт.			
	в) Водоотводы от стрелок	шт.			
	г) Дренаж	пог. м.			

IV. Стоимость элементов железнодорожного пути, руб.

№№ п. п.	Дата записи	№№ учетных участков	Наименование и характеристика объекта (трасса, опора, эстакада, и т.д.)	№ сборника	№ оценочной таблицы	Измеритель	Стоимость измерителя по таблице	Поправки			Стоимость измерителя с поправками	Количество	Восстановительная стоимость	Износ, %	Действительная стоимость
								на климатический	на тип рельсов	на балласт					
1	2	3	4	5	6	7	8	9	10	11	12	13	14	15	16
	13.07.2006		земляное полотно									0,128	371	30	260
			балласт путей									0,128	1549	13	1084
			рельсы(р-50)									0,128	7936	13	5555
													9856		6899
													в ценах 2006 г.		465682,5

Путь подъездной железнодорожный широкой колеи

КОВАТЦА

$i=128$ п/м

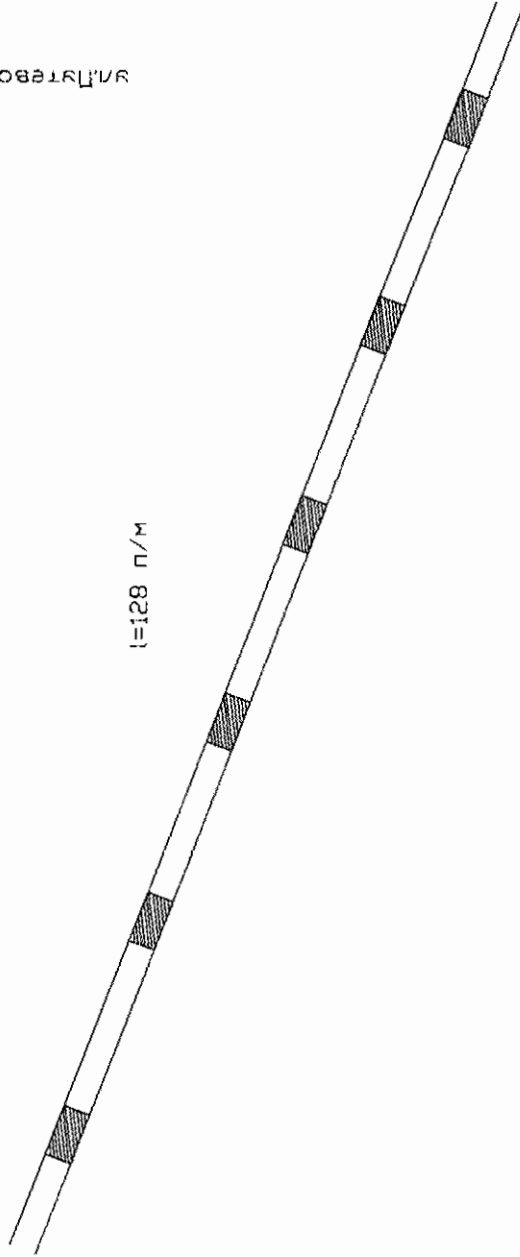

ул.Плотникова

Смоленский филиал ФГУП
"Ростехинвентаризация"
Вяземское отделение

План	СХ-102
Адрес	ул.Плотникова, 20
Литера	1-500
Масштаб	1:500
Составил	13.01.2008
Подпись	А.А.Плотникова
Проверил	
Подпись	

ПЕРЕЧЕНЬ ДОКУМЕНТОВ, ПРИЛОЖЕННЫХ К ПАСПОРТУ

№ п/п	Наименование	Дата составления	Масштаб	Кол-во листов	Примечание
1	2	3	4	5	6
1	Схема	13.07.2006г	1:500	1	

Запись о правообладателях

№ регистрации	Вид права	Доля	Правообладатель	Основание	Дата
1	2	3	4	5	6
1					

Дата записи	Исполнители			Проверил (бригадир)		Проверил (руководитель)	
	Должность	Фамилия, имя, отчество	Подпись	Фамилия, имя, отчество	Подпись	Фамилия, имя, отчество	Подпись
13.07.06г.	техник -инвентаризатор	Давыденкова Т.В.	<i>Т.В. Давыденкова</i>	Устьянцева Н.В.	<i>Н.В. Устьянцева</i>	<i>Н.В. Устьянцева</i>	<i>Н.В. Устьянцева</i>



ФЕДЕРАЛЬНОЕ АГЕНТСТВО КАДАСТРА ОБЪЕКТОВ НЕДВИЖИМОСТИ
ФЕДЕРАЛЬНОЕ ГОСУДАРСТВЕННОЕ УНИТАРНОЕ ПРЕДПРИЯТИЕ
«РОССИЙСКИЙ ГОСУДАРСТВЕННЫЙ ЦЕНТР ИНВЕНТАРИЗАЦИИ
И УЧЕТА ОБЪЕКТОВ НЕДВИЖИМОСТИ»

Смоленский филиал ФГУП "Ростехинвентаризация"

ТЕХНИЧЕСКИЙ ПАСПОРТ

На здание _____ растворного узла
(назначение нежилого строения)

Район _____ Вяземский
Город (пос.) _____ Вязьма
Улица (пер.) _____ Полины Осипенко, д. 22

Квартал № _____
Инвентарный № _____ 2949

Описание конструктивных элементов здания и определение износа

VI. Литера

A5

Год постройки 1972

Число этажей

1

Группа капитальности I

Вид внутренней отделки простая

№ п/п	Наименование конструктивных элементов	Описание конструктивных элементов (материал, конструкция, отделка и прочее)	Техническое состояние (осадки, трещины, гниль и т.п.)	Удельный вес по таблице	Поправки к удельному весу в%	Удельный вес конструктивного элем. с поправ.	Износ в %	% износа к стро-еник (гр.7хгр.8)	Тех.изм.	
									10	11
1	2	3	4	5	6	7	8	9	10	11
1	Фундамент	ж/б блоки								
2	Стены	кирпичные								
	Перегородки	кирпичные								
3	Перекрытия	чердачное	ж/б плиты							
		между-этажные								
		надпод-вальное								
4	Крыша	совмещенная								
5	Полы	бетонные								
6	Проемы	оконные	двойные глухие							
		дверные	простые							
7	внутренняя отделка	штукатурка, побелка								
	Наружная отделка									
8	Сан. и электротех. устройства	отопление	да							
		водопровод								
		канализация								
		г.водоснабж.								
		ванны								
		электроосв.	да							
		радио								
		телефон								
		вентиляция	да							
		печное								
газ										
9	Прочие работы	простые								

итого: 100 x x x

% износа, приведенный к 100 по формуле: $\frac{\% \text{износа}(гр.9) \times 100}{\text{удельный вес}(гр.7)} = 35$

XI. Ограждения и сооружения (замощения) на участке

Литера	Наименование ограждений и сооружений	Материал и конструкция	Размеры			№ сборника	№ таблицы	Измеритель	Стоимость измерит. по таблице	Поправка на климат. район	Восстановительн. стоимость в рублях	Процент износа	Действительная стоимость в рублях
			Длина, м	ширина, м	высота, м								

XII. Общая стоимость (в рублях)

В ценах какого года	Основные строения		Служебн. постройки		Сооружения		Всего	
	восстано-вительн.	действи-тельная	восстано-вительн.	действи-тельная	восстано-вительн.	действи-тельная	восстано-вительн.	действи-тельная
1969	72481	47113					72481	47113
2006								3180128

" 13 " июля 2006 г. исполнил: Давыденкова Т.В. (Давыденкова)
 проверил: Устьянцева Н.В. (Устьянцева)
 Руководитель: Толкунов (Толкунов)

XIII. Отметка о последующих обследованиях

Дата обследования	" ___ " _____ 200 г.	" ___ " _____ 200 г.	" ___ " _____ 200 г.
Обследовал			
Проверил			
Начальник бюро			

МЕТАЛЛИЧЕСКИЕ ЕМКОСТИ

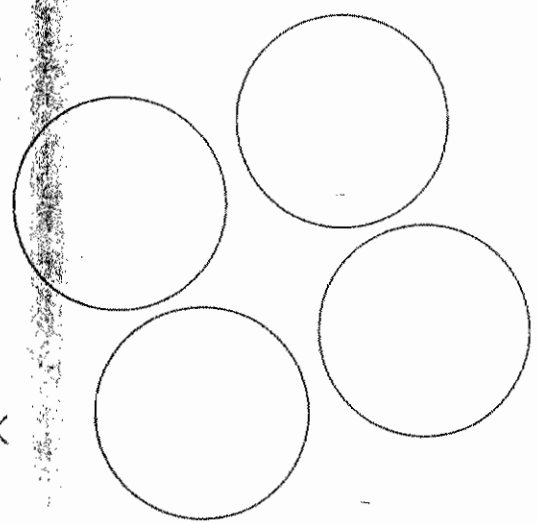

1 этаж

Лит. А5
н-7.65

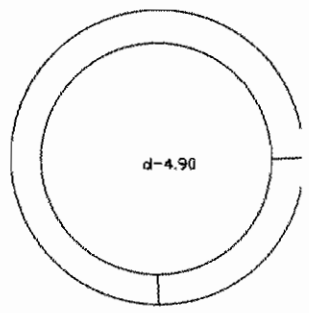
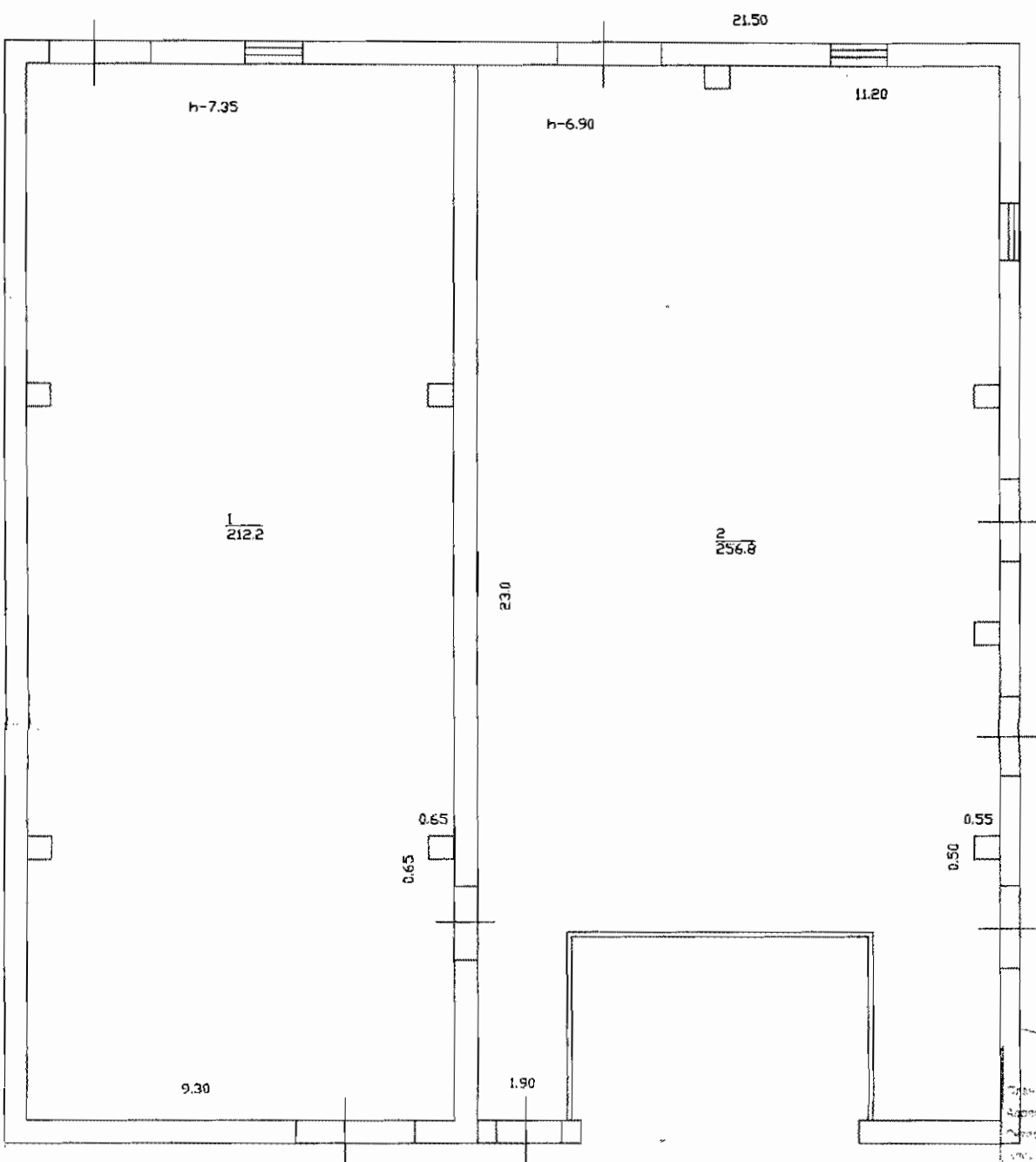

СКЛАД ЦЕМЕНТА

Смоленский филиал ФГУ
"Ростсельмаш" для
Вяземского отделения
г. Вязьма
ул. Восточная, Смоленское, 2
А.В.
1:100
13.04.05
Арх. П.В. Гавриленко

На нежилые и жилые строения, имеющие встроенные нежилые помещения

Экспликация № _____

к поэтажному плану строения, расположенного в городе (поселке) Вязьма по ул. (пер.) Полины Осипенко, д.22

Дата записи и литеры по плану	Этаж (начиная с 1-го этажа и кончая мезонином)	Номер помещения (квартиры, каюты, торгового, складского и т.п.)	Номер по плану строения комнаты, кухни, коридора и т.п.	Назначение частей помещения: жилая комната, канцелярское помещение, классная комната, кухня, коридор и т.п.	Формула подсчета площади по внутреннему обмеру	Площадь по внутреннему обмеру в кв. м. в том числе предназначенная под помещения производственная				Высота помещения по внутреннему обмеру	
						Общая полезная площадь	Основная	Вспомогательная	Прочая		
13.07.2006 А5	1		1	Основная		212,2	212,2			12	7,35
			2	Основная		256,8	256,8				6,90
					Итого по зданию:	469,0	469,0				

Составил техник-инвентаризатор Малыш Давыденкова Т.В.

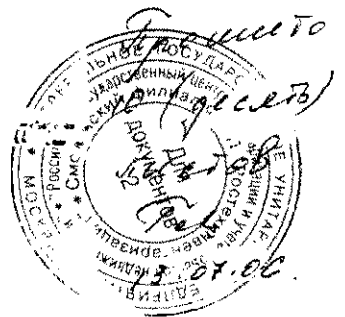

**ФЕДЕРАЛЬНОЕ АГЕНТСТВО КАДАСТРА ОБЪЕКТОВ НЕДВИЖИМОСТИ
ФЕДЕРАЛЬНОЕ ГОСУДАРСТВЕННОЕ УНИТАРНОЕ ПРЕДПРИЯТИЕ
«РОССИЙСКИЙ ГОСУДАРСТВЕННЫЙ ЦЕНТР ИНВЕНТАРИЗАЦИИ
И УЧЕТА ОБЪЕКТОВ НЕДВИЖИМОСТИ»**

Смоленский филиал ФГУП "Ростехинвентаризация"

ТЕХНИЧЕСКИЙ ПАСПОРТ

На здание _____ **цеха кузнечно-прессового**
(назначение нежилого строения)

Район _____ **Вяземский**

Город (пос.) _____ **Вязьма**

Улица (пер.) _____ **Полины Осипенко, д. 22**

Квартал № _____

Инвентарный № _____ **2949**

Описание конструктивных элементов здания и определение износа

Итера А9 Год постройки 1989 Число этажей 1

Группа капитальности II Вид внутренней отделки простая

Наименование конструктивных элементов	Описание конструктивных элементов (материал, конструкция, отделка и прочее)	Техническое состояние (осадки, трещины, гниль и т.п.)	Удельный вес по таблице	Поправки к удельному весу в %	Удельный вес конструктивного элем. с поправ.	Износ в %	% износа к строению (гр.7хгр.8)	Тек.изм.	
								износ в %	
								элементы	к строению
								10	11
Фундамент	ж/б блоки								
Стены	панельные								
Перегородки	кирпичные								
Чердачное	ж/б плиты								
	междуэтажные								
	надподвальное								
Крыша	мягкая								
Проемы	оконные	двойные глухие							
	дверные	простые							
	внутренняя отделка	простая							
	Наружная отделка								
Сан. и электротех. устройства	отопление	да							
	водопровод								
	канализация								
	г.водоснабж.								
	ванны								
	электроосв.	да							
	радио								
	телефон								
вентиляция	да								
9 Прочие работы	печное								
	газ								
Итого:									

Итого: X X X

% износа, приведенный к 100 по формуле: $\frac{\% \text{износа}(гр.9) \times 100}{\text{удельный вес}(гр.7)} = 20$

XI. Ограждения и сооружения (замощения) на участке

Литера	Наименование ограждений и сооружений	Материал и конструкция	Размеры				№ сборника	№ таблицы	Измеритель	Стоимость измерит. по таблице	Поправка на климат. район	Восстановительн. стоимость в рублях	Процент износа	Действительная стоимость в рублях
			Длина, м	ширина, высота, м	Площадь, кв. м									

XII. Общая стоимость (в рублях)

В ценах какого года	Основные строения		Служебн. постройки		Сооружения		Всего	
	восстано- вительн.	действи- тельная	восстано- вительн.	действи- тельная	восстано- вительн.	действи- тельная	восстано- вительн.	действи- тельная
1969	11427	9142					11427	9142
2006								617085

" 13 " июля 2006 г. исполнил: Давыденкова Т.В. (*Т.В. Давыденкова*)
 проверил: Устьянцева Н.В. (*Н.В. Устьянцева*)
 Руководитель: *Трун. С.* (*С. Трун.*)

XIII. Отметка о последующих обследованиях

Дата обследования	" ____ " _____ 200 г.	" ____ " _____ 200 г.	" ____ " _____ 200 г.
Обследовал			
Проверил			
Начальник бюро			

Лит. А9
h-4.90

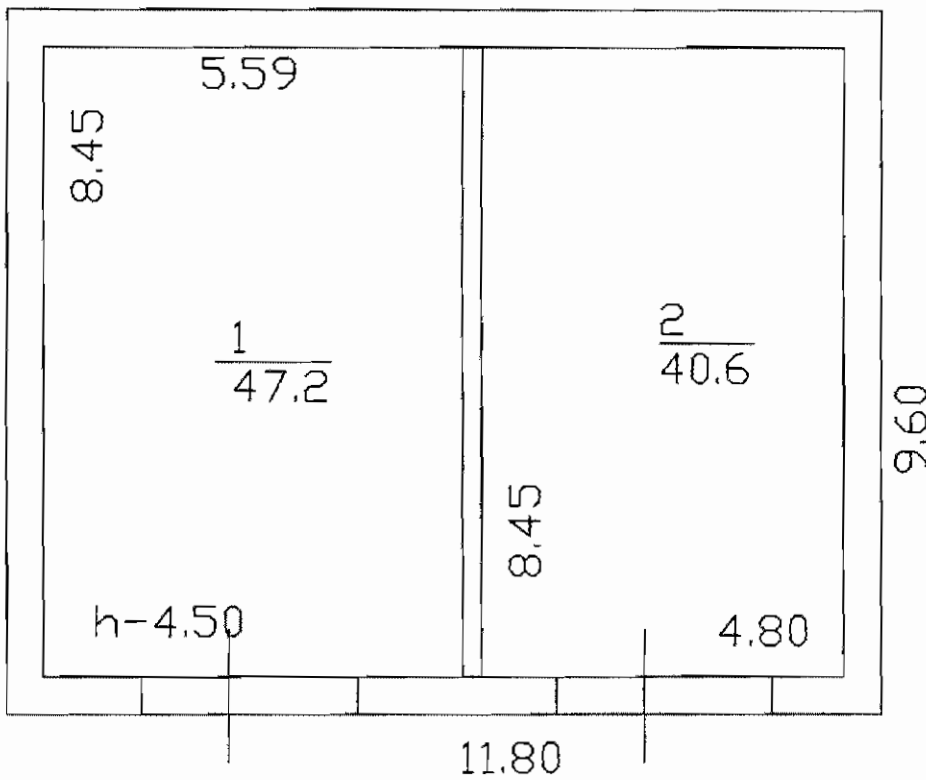

Смирненский филиал ФГУП "Бюстеминформатизация" Второе отделение	
строение	
ул. Пашенка Осипенко 22	
Лит. А9	этаж 1
1:100	
13 08 06	
Млад. Поваренко	
Генеральный директор	
И.И.И.	

На нежилые и жилые строения, имеющие встроенные нежилые помещения

Экспликация № _____

к поэтажному плану строения, расположенного в городе (поселке) Вязьма по ул. (пер.) Полины Осипенко, д.22

Дата записи и литеры по плану	Этажи (начиная с 1-го этажа и кончая последним)	Номер помещения (квартиры, торгового, складского и т. п.)	Номер по плану строения и т. п. (кухня, коридор и т. п.)	Назначение частей помещения: жилая комната, канцелярское помещение, классная комната, кухня, коридор и т. п.	Формула подсчета площади по внутреннему обмеру	Площадь по внутреннему обмеру в кв. м. в том числе предназначенная под помещения производственная				Высота помещения по внутреннему обмеру			
						Общая полезная площадь	Основная	Вспомогательная	Прочая				
13.07.2006 А9	1		4	5	6	7	8	9	10	11	12	14	
		1	1	Основная		47,2	47,2						4,50
			2	Основная		40,6	40,6						
					Итого по зданию:	87,8	87,8						

Составил техник-инвентаризатор М.В. Давыденкова Т.В. Давыденкова Т.В.

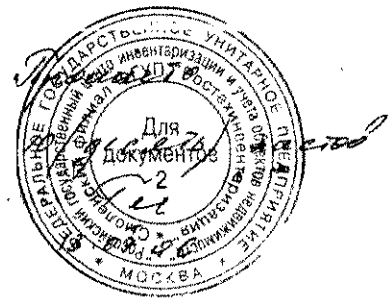

ФЕДЕРАЛЬНОЕ АГЕНТСТВО КАДАСТРА ОБЪЕКТОВ НЕДВИЖИМОСТИ
ФЕДЕРАЛЬНОЕ ГОСУДАРСТВЕННОЕ УНИТАРНОЕ ПРЕДПРИЯТИЕ
«РОССИЙСКИЙ ГОСУДАРСТВЕННЫЙ ЦЕНТР ИНВЕНТАРИЗАЦИИ
И УЧЕТА ОБЪЕКТОВ НЕДВИЖИМОСТИ»

Смоленский филиал ФГУП "Ростехинвентаризация"

ТЕХНИЧЕСКИЙ ПАСПОРТ

На здание _____ цеха лесопильного
(назначение нежилого строения)

Район _____ Вяземский

Город (пос.) _____ Вязьма

Улица (пер.) _____ Полины Осипенко, д. 22

Квартал № _____

Инвентарный № _____ 2949

Описание конструктивных элементов здания и определение износа

Литера А6 Год постройки 1975 Число этажей 2

Группа капитальности II Вид внутренней отделки простая

Наименование конструктивных элементов	Описание конструктивных элементов (материал, конструкция, отделка и прочее)	Техническое состояние (осадки, трещины, гниль и т.п.)	Удельный вес по таблице	Поправки к удельному весу в %	Удельный вес конструктивного элем. с поправ.	Износ в %	% износа к строению (гр.7хгр.8)	100		
								Тек.изм. износ в %		
								элементы	к строению	
2	3	4	5	6	7	8	9	10	11	
Фундамент	ж/б блоки									
Стены	панельные									
Перегородки	гипсолитовые									
Перекрытия	чердачное	ж/б плиты								
	между-этажные	ж/б плиты								
	надподвальное	ж/б плиты								
Крыша	совмещенная									
Полы	бетонные									
Проемы	оконные	двойные: створное, глухое								
	дверные	простые								
17	внутренняя отделка	штукатурка, обои, побелка								
	Наружная отделка									
8	отопление	да								
	водопровод									
	канализация									
	г. водоснабж.									
	ванны									
	электроосв.	да								
	радио									
	телефон									
вентиляция	да									
Сан. и электротех. устройства	печное									
	газ									
9	Прочие работы	простые								

итого: X X X

% износа, приведенный к 100 по формуле: $\frac{\% \text{ износа (гр.9)} \times 100}{\text{удельный вес (гр.7)}} = 16$

XI. Ограждения и сооружения (замощения) на участке

Литера	Наименование ограждений и сооружений	Материал и конструкция	Размеры		Площадь, кв. м	№ сборника	№ таблицы	Измеритель	Стоимость измерит. по таблице	Поправка на климат. район	Восстановительн. стоимость в рублях	Процент износа	Действительная стоимость в рублях
			Длина, м	ширина, высота, м									

XII. Общая стоимость (в рублях)

В ценах какого года	Основные строения		Служебн. постройки		Сооружения		Всего	
	восстано-вительн.	действи-тельная	восстано-вительн.	действи-тельная	восстано-вительн.	действи-тельная	восстано-вительн.	действи-тельная
1969	126536	106290					126536	106290
2006								7174575

" 13 " июля 2006 г.

исполнил: Давыденкова Т.В.

проверил: Устьянцева Н.В.

Руководитель: Турец

(Иванова)

(Устьянцева)

(Турец)

XIII. Отметка о последующих обследованиях

Дата обследования	" ___ " _____ 200 г.	" ___ " _____ 200 г.	" ___ " _____ 200 г.
Обследовал			
Проверил			
Начальник бюро			

ПОЛБОН

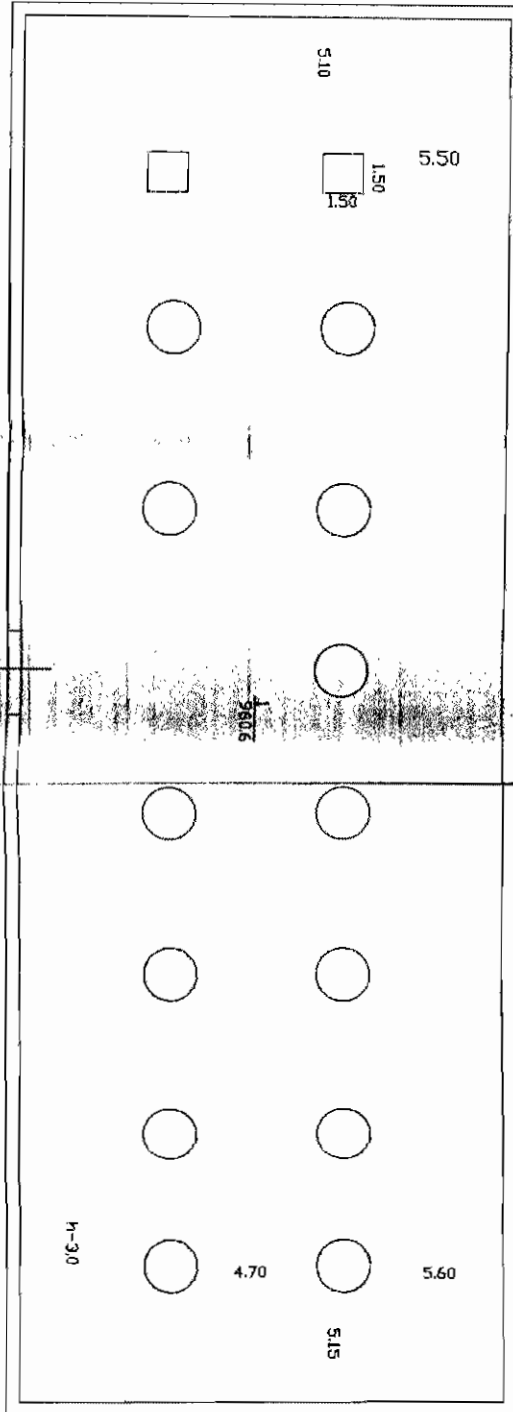

Чертеж выполнен в соответствии с требованиями ГОСТ 2.301-83

Исполнитель: _____

Проверил: _____

Дата: 12.08.01

№ 46
 Зав. ЦАП
 Шаб. Магистр. 06

Масштаб: _____
 Лист: _____
 Всего: _____

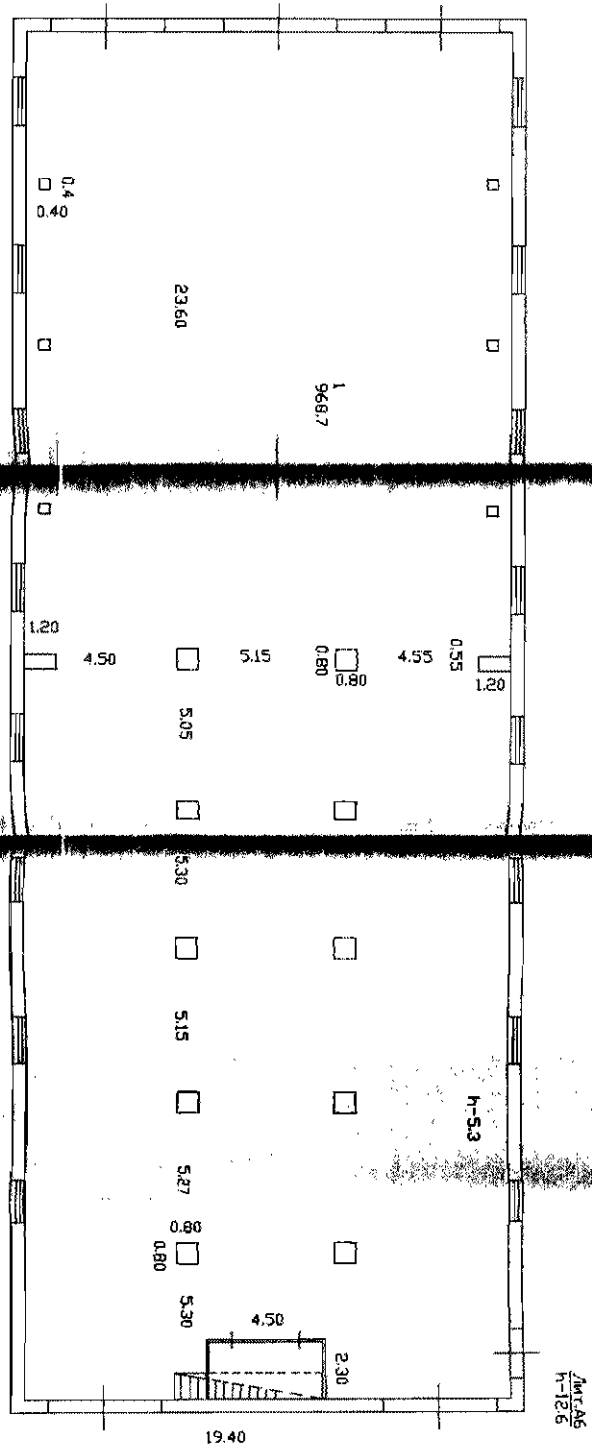

Итого: 10000 руб./п
 10000 руб./п
 10000 руб./п

Средства
 1.200
 1.200
 1.200

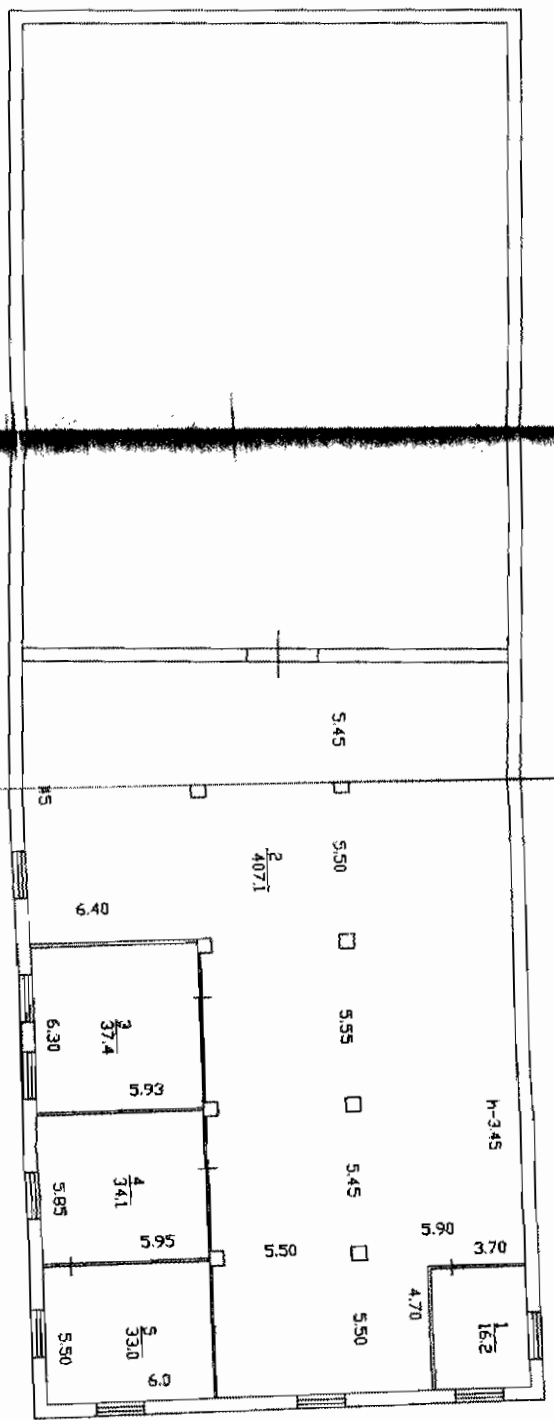

2 этаж

1:200

архитект. бюро "С" 2

13.08.08
М.И.В. Додякина

На нежилые и жилые строения, имеющие встроенные нежилые помещения

Экспликация № _____

к поэтажному плану строения, расположенного в городе (поселке) Вязьма по ул. (пер.) Полиграфическая д. 22

Дата записи и литеры по плану	Этажи (начиная с 1-го этажа и кончая мезонингом)	Номер помещения (квартиры, складского и т.п.)	Номер по плану строения комнаты, кухни, коридора и т.п.	Назначение частей помещения: жилая комната, канцелярское помещение, хлевосная комната, кухня, коридор и т.п.	Формула подсчета площади по внутреннему обмеру	Площадь по внутреннему обмеру в том числе предназначенная под производство				Высота помещения по внутреннему обмеру	
						Общая полезная площадь	Основная	Вспомогательная	Прочая		
13.07.2008 А6	Подвал		1	Основная	Итого по подвалу:	960,6	960,6			12	14
						960,6	960,6				3,0
						968,7	968,7				5,3
						968,7	968,7				
						16,2	16,2				3,45
	2		1	Основная	Итого по 1 этажу:	407,1	407,1				
						37,4	37,4				
						34,1	34,1				
						33,0	33,0				
						527,8	527,8				
	3		2	Основная	Итого по 2 этажу:	1496,5	1496,5				
						960,6	960,6				
						2457,1	2457,1				
						Подвал:					
						Всего:					

Составил техник-инвентаризатор Маша Давыденкова Т.В.

Промито
12/двенадцать



ФЕДЕРАЛЬНОЕ АГЕНТСТВО КАДАСТРА ОБЪЕКТОВ НЕДВИЖИМОСТИ
ФЕДЕРАЛЬНОЕ ГОСУДАРСТВЕННОЕ УНИТАРНОЕ ПРЕДПРИЯТИЕ
«РОССИЙСКИЙ ГОСУДАРСТВЕННЫЙ ЦЕНТР ИНВЕНТАРИЗАЦИИ
И УЧЕТА ОБЪЕКТОВ НЕДВИЖИМОСТИ»

Смоленский филиал ФГУП "Ростехинвентаризация"

ТЕХНИЧЕСКИЙ ПАСПОРТ

На здание _____ цеха ремонтно-механического
(назначение нежилого строения)

Район _____ Вяземский
Город (пос.) _____ Вязьма
Улица (пер.) _____ Полины Осипенко, д. 22

Квартал № _____
Инвентарный № _____ 2949

1 этаж

Лит. А4
н-7.0

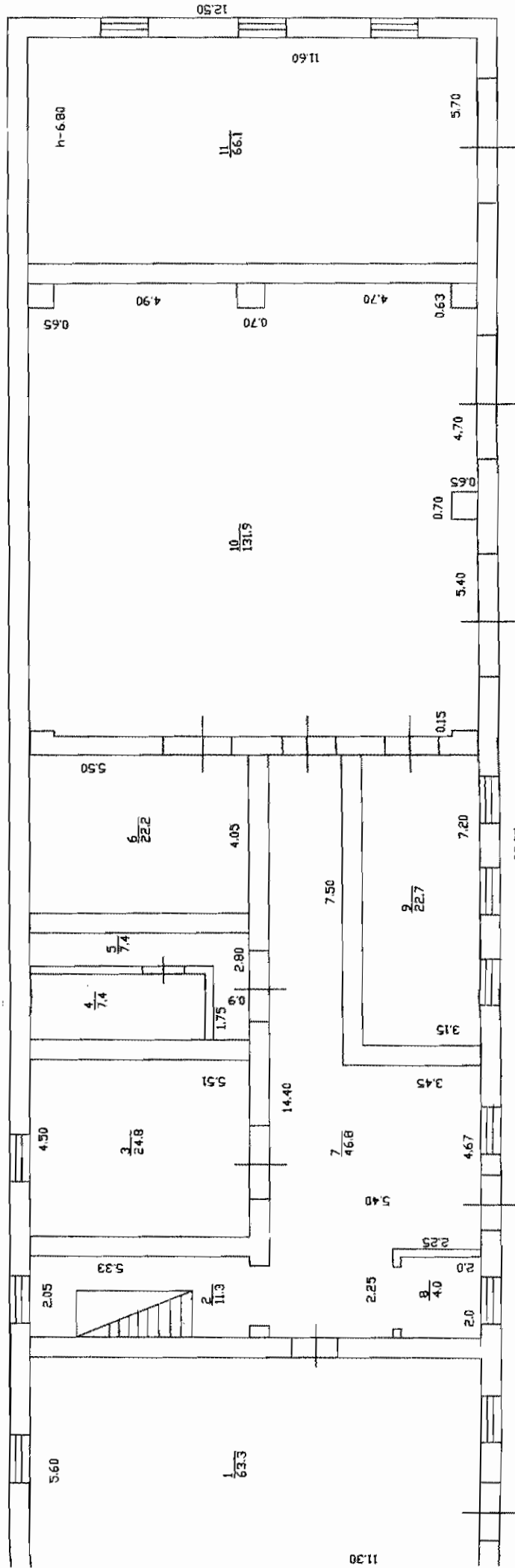

Смоленский филиал ФГУП
"Ростехинформация"
Брянский филиал
План: Смоленин
Адрес: ул. Фабрики Савинко, д. 22
Индекс: 11100
Масштаб: 1:100
Составил: И.В. Орлов
Подпись: Иван Орлов
Проверил: И.В. Орлов
Подпись: Иван Орлов

2 этаж

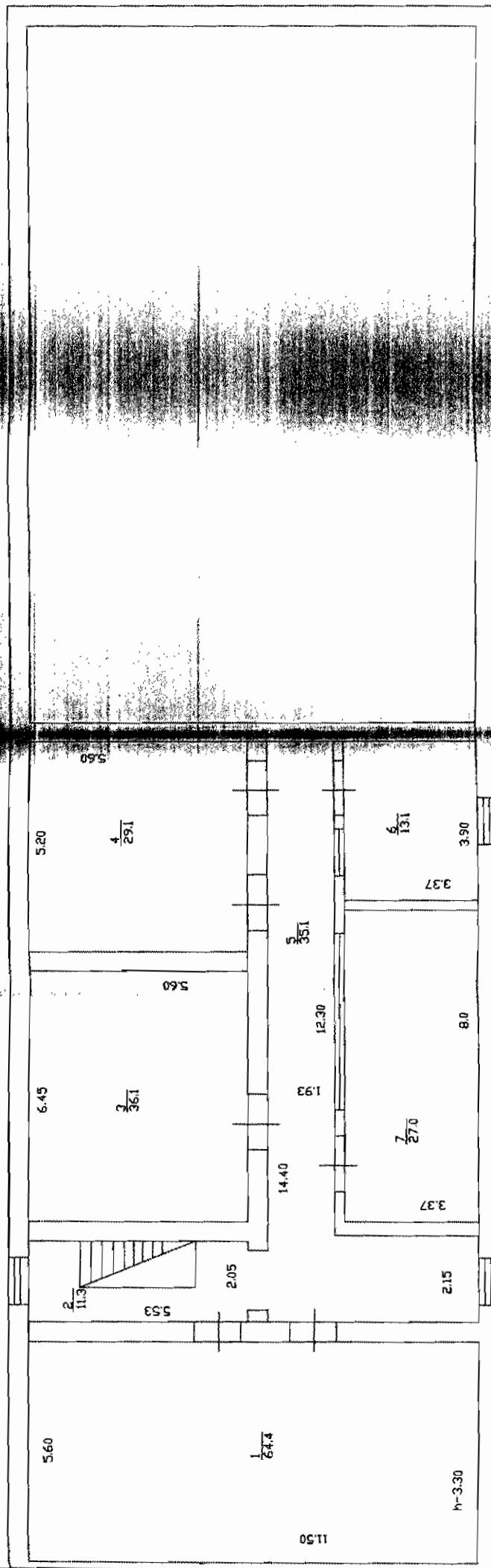

Смоленский филиал ФГУП
 "Ростехинвентаризация"
 Брянское отделение
 План: Старошильское отделение, р. 2
 Адрес: ул. Дачная № 1 литеры А, Б
 Масштаб: 1:100
 Составил: И.В. Оу
 Подписал: И.В. Оу
 Проверил: И.В. Оу
 Подпись: _____

На нежилые и жилые строения, имеющие встроенные нежилые помещения

Экспликация № _____

к поэтажному плану строения, расположенного в городе (поселке) Вязьма по ул. (пер.) Полины Осиповой № 122

Дата записи и литеры по плану	Этажи (начиная с 1-го этажа и кончая межэтажным)	Номер помещения (квартиры, складского и т. п.)	Номер по плану строения (комнаты, кухни, коридоры и т. п.)	Назначение частей помещения: жилая комната, канцелярское помещение, классная комната, кухня, коридор и т. п.	Формула подсчета площади по внутреннему обмеру	Площадь по внутреннему обмеру в кв. м. в том числе предназначенная под производственную				Высота помещения по внутреннему обмеру	
						Общая полезная площадь	Основная	Вспомогательная	Прочая		
	1		4	5	6	7	8	9	10	11	14
19.07.2006 А4	1		1	Мастерские		63,3	63,3				
			2	Лестничная клетка		11,3		11,3			
			3	Мастерские		24,6	24,6				
			4	Мастерские		7,4	7,4				
			5	Мастерские		7,4	7,4				
			6	Мастерские		22,2	22,2				
			7	Коридор		46,8		46,8			
			8	Мастерские		4,0	4,0				
			9	Мастерские		22,7	22,7				
			10	Мастерские		131,9	131,9				
			11	Мастерские		66,1	66,1				6,8
				Итого по 1 этажу:		407,9	349,8	58,1			
	2		1	Мастерские		64,4	64,4				
			2	Лестничная клетка		11,3		11,3			3,3

Прислано
12/двенадцать)

